

EGKTR1

Tastiera touch via radio
Touch keypad via radio
Clavier tactile via radio
Teclado táctil via radio
Touch-Tastatur über radio
Teclado tátil via radio
Klawiatura dotykowa radiowa



ATTENZIONE! Per la sicurezza delle persone è importante rispettare queste istruzioni e conservarle per utilizzi futuri. Leggere attentamente le istruzioni prima di eseguire l'installazione ed eseguire gli interventi come specificato dal costruttore; verificare se il prodotto sia adatto al tipo di utilizzo che se ne vuole fare. Il dispositivo deve essere destinato unicamente all'uso per il quale è stato espressamente realizzato. Installazione, programmazione, messa in servizio e manutenzione delle apparecchiature devono essere effettuate soltanto da personale tecnico qualificato, rispettando le normative cogenti, comprese quelle per il corretto smaltimento degli imballaggi. Maneggiare con cura le apparecchiature, in special modo durante l'installazione, evitando cadute, urti o contatti con liquidi; non posizionare l'apparecchiatura vicino a fonti di calore; la presenza di strutture metalliche potrebbe influenzare la portata radio. Prima di effettuare qualunque operazione di manutenzione, togliere le batterie al dispositivo. Il costruttore non può essere considerato responsabile di eventuali danni derivanti da usi impropri o irragionevoli. **ATTENZIONE: la tastiera radio EGKTR1 è un dispositivo elettronico a batteria quindi, in caso di batterie scariche, non potrà attivare i dispositivi ad essa associati. Si raccomanda pertanto di prevedere un adeguato sistema di attuazione alternativo.**

I contenuti del presente manuale possono cambiare in qualsiasi momento senza obbligo di preavviso, la versione più aggiornata è disponibile sul sito www.keyautomation.com

2 - INTRODUZIONE AL PRODOTTO

EGKTR1 è una tastiera digitale con tecnologia touch capacitiva. Il suo funzionamento è assimilabile a quello di un trasmettitore a due canali, la trasmissione avviene digitando il codice utente seguito dal tasto ∇ oppure \blacktriangle . Per tutte le operazioni di apprendimento, cancellazione e funzione associata al canale ∇ oppure \blacktriangle fare riferimento al manuale della ricevente da abbinare alla tastiera. EGKTR1 è compatibile con centrali e riceventi di Key Automation.

NOTA - Ogni tastiera digitale possiede un numero di serie univoco che la rende diversa da ogni altra tastiera, ogni codice utente dovrà essere memorizzato nella ricevente e associato alla funzione che si vuole eseguire (fare riferimento al manuale della ricevente radio o della centrale).

NOTA - In tutte le tastiere il codice master preimpostato (impostazione di fabbrica) è 1 2 3 4. Per motivi di sicurezza è indispensabile modificare questo codice durante l'installazione.

2.1 - CARATTERISTICHE TECNICHE

		EGKTR1
Alimentazione		3V – 2 x AAA (*1) (*2)
Frequenza di trasmissione	MHz	433,92
Assorbimento Max	mA	200 (colore rosso, livello luminosità massimo)
Durata delle batterie	mesi	12
Portata in aria libera	m	60 max (*3)
Numero di cifre dei codici		Da 3 a 6 (impostazione di fabbrica 4 cifre)
Codici memorizzabili		fino a 20
Antenna		Integrata
Temperatura di funzionamento	°C	-10 +55
Classe apparecchiatura		III
Grado di protezione	IP	55
Dimensioni	mm	79 x 79 x 23 (h)
Peso	gr.	226

(*1) A parità di condizioni di utilizzo, un significativo aumento della durata anche rispetto alle pile alcaline, si ottiene utilizzando pile al litio non ricaricabili (tipo Energizer® Ultimate Litio AAA o VARTA Ultra Lithium AAA).

(*2) È fortemente sconsigliato l'utilizzo di batterie ricaricabili.

(*3) L'installazione su superfici metalliche riduce in modo significativo la portata massima.

2.2 - DURATA DELLE BATTERIE

Con batterie AAA alcaline di media qualità (900mAh) con livello di luce alto, colore blu, sensore luce ambiente non attivo, 4 trasmissioni giornaliere, la durata stimata è di 12 mesi. Con le stesse condizioni operative ma con sensore di luce attivo, la durata stimata è di 20 mesi. Con le stesse condizioni operative ma con livello di luce bassa, la durata è di oltre 28 mesi.

La durata delle batterie è fortemente dipendente da: tipo di batteria (zinco-carbone, alcalina, litio), utilizzo della retroilluminazione, temperature di lavoro, numero di azionamenti giornalieri.

Per installazione con temperature che possono scendere sotto gli 0 °C, si raccomanda l'utilizzo di pile AAA al litio (es. Energizer Ultimate Lithium, Varta Ultra Lithium o similare).

Dopo ogni trasmissione viene controllato il livello di carica delle batterie e se il livello di carica è insufficiente, vengono emessi cinque suoni brevi e la retroilluminazione tasti e corona è di colore giallo. Sostituire quanto prima le batterie.



3 - VERIFICHE PRELIMINARI

Dopo aver inserito le due batterie AAA (fig.1) la tastiera entra in modalità basso consumo (stand-by). Per verificare il corretto inserimento, toccare un tasto qualsiasi per attivare la tastiera: **un suono prolungato segnala l'attivazione.**

4 - INSTALLAZIONE E PRIMA ACCENSIONE

4.1 - MEMORIZZARE UN CODICE

Mettere la ricevente in modalità apprendimento come indicato nel rispettivo manuale e procedere come segue, facendo attenzione a rispettare i tempi di timeout della ricevente (generalmente 7 secondi). Per minimizzare possibili interferenze, è consigliato avvicinarsi alla ricevente e scollegarne, se possibile, l'antenna.

DESCRIZIONE	ESEMPIO	COLORE	BEEP
Mantenere premuto qualsiasi tasto per attivare la tastiera: un suono prolungato segnala l'avvenuta attivazione.			
Digitare il codice a quattro cifre (impostazione di fabbrica 1 2 3 4) seguito dal tasto ∇ .	1 2 3 4 ∇		
Viene disattivata la retroilluminazione della tastiera e vengono emessi un suono corto e un suono lungo.			
Viene effettuata la trasmissione radio del codice e riattivata per circa un secondo la retroilluminazione della tastiera di colore verde.		VERDE	



Se viene digitato un codice non presente in memoria o un numero di cifre diverso da quello impostato, il selettore segnala l'errore illuminando i tasti della corona di rosso e viene emessa una sequenza di quattro suoni brevi

NOTA - Dopo aver digitato un codice valido, entro 7 secondi, è possibile trasmettere un nuovo comando premendo il tasto Δ o ∇ . Due suoni brevi segnalano che la tastiera si è disattivata.

Δ ATTENZIONE! Alcuni codici non possono essere utilizzati perché riservati ad altre funzioni. Nel caso di codici a tre cifre, non utilizzare il numero 001. Nel caso di codici a quattro cifre, non utilizzare i numeri da 0010 a 0019 e da 0020 a 0029.

4.2 - CAMBIARE IL CODICE MASTER

Alcuni parametri operativi della tastiera sono protetti da un codice master che, per ragioni di sicurezza, non dovrebbe essere divulgato. Alla prima installazione il codice master predefinito è **1 2 3 4**, per modificarlo seguire la procedura che segue:

DESCRIZIONE	ESEMPIO	COLORE	BEEP
Mantenere premuto qualsiasi tasto per attivare la tastiera: un suono prolungato segnala l'avvenuta attivazione.		BLU	

Premere e mantenere premuti contemporaneamente i tasti \wedge e \vee finché viene emesso un beep lungo; l'illuminazione della tastiera rimane di colore blu	$\wedge + \vee$ 5 sec. max	BLU	>1s
Digitare il codice master seguito da \vee	1 2 3 4 \vee	ARANCIO	+ >1s
Digitare il nuovo codice master composto dal numero di cifre impostato nella tastiera seguito dal tasto \vee	2 0 2 2 \vee	GIALLO	> 1s x3
Ripetere la sequenza precedente	2 0 2 2 \vee	VERDE	+ >1s

4.3 – IMPOSTAZIONE DEL NUMERO DI CIFRE CODICE MASTER

Il codice master (amministratore-installatore) e il codice utente sono impostati a **4 cifre** (impostazione di fabbrica) tale numero di cifre può essere variato a **3, 5 o 6**.

⚠ ATTENZIONE - Il codice master predefinito cambia in funzione del numero di cifre scelto: 3 cifre = 1 2 3; 4 cifre = 1 2 3 4; 5 cifre = 1 2 3 4 5; 6 cifre = 1 2 3 4 5 6

Per modificare il numero di cifre procedere come segue:

DESCRIZIONE	ESEMPIO	COLORE	BEEP
Mantenere premuto qualsiasi tasto per attivare la tastiera: un suono prolungato segnala l'avvenuta attivazione.		BLU	>1s
Premere e mantenere premuti contemporaneamente i tasti \wedge e \vee finché viene emesso un beep lungo e finché l'illuminazione della tastiera rimane di colore blu	$\wedge + \vee$ 5 sec. max	BLU	>1s
Digitare il codice master seguito dal tasto \vee	1 2 3 4 \vee	ARANCIO	+ >1s
Digitare il numero di cifre di cui dovrà essere composto il codice (ad esempio 3), seguito da $\wedge \wedge \vee$	3 $\wedge \wedge \vee$	GIALLO	> 1s x3
Ripetere la sequenza precedente	3 $\wedge \wedge \vee$	VERDE	+ >1s

⚠ ATTENZIONE! Modificando il numero di cifre il codice master viene ripristinato alla sequenza di fabbrica in accordo con il numero di cifre scelto. Per esempio, impostando il codice a 5 cifre il codice master sarà 1 2 3 4 5.

4.4 - CREARE CODICI UTENTE

⚠ ATTENZIONE! E' possibile aggiungere fino a un massimo di 20 codici utente.



Per creare un nuovo codice utente procedere come segue:

DESCRIZIONE	ESEMPIO	COLORE	BEEP
Mantenere premuto qualsiasi tasto per attivare la tastiera: un suono prolungato segnala l'avvenuta attivazione.		BLU	>1s
Premere e mantenere premuti contemporaneamente i tasti \wedge e \vee finché viene emesso un beep lungo e finché l'illuminazione della tastiera rimane di colore blu	$\wedge + \vee$ 5 sec. max	BLU	>1s
Digitare il codice master seguito dal tasto \vee	1 2 3 4 \vee	ARANCIO	+ >1s
Digitare \wedge seguito dal nuovo codice utente (in questo caso a 4 cifre) seguito da \vee	\wedge 1 1 1 1 \vee	GIALLO	> 1s x3
Ripetere la sequenza precedente	\wedge 1 1 1 1 \vee	VERDE	+ >1s

5 - CONFIGURAZIONI ACCESSORIE

5.1 - CONFIGURAZIONI NON PROTETTE DA CODICE MASTER









Le seguenti funzionalità permettono di personalizzare l'esperienza di utilizzo della tastiera senza l'utilizzo del codice master e sono di tipo alternato (se attivo viene disattivato e viceversa).

DESCRIZIONE	CODICE	PREDEFINITO	C. MASTER
Mantenere premuto qualsiasi tasto per attivare la tastiera: un suono prolungato segnala l'avvenuta attivazione.		BLU	 >1s
Disattivazione buzzer (*1)	001 ∇		
Attivazione sensore luce ambiente (*1)	001 Δ	ATTIVO	NO
Revisione firmware	0017		NO

(*1) Eseguire la stessa procedura per riportarlo allo stato predefinito

5.2 - CONFIGURAZIONI PROTETTE DA CODICE MASTER

Per modificare un parametro protetto da codice master procedere come da esempio sottoindicato: impostazione del colore magenta (0025) per la retroilluminazione tasti e corona

DESCRIZIONE	ESEMPIO	COLORE	BEEP
Mantenere premuto qualsiasi tasto per attivare la tastiera: un suono prolungato segnala l'avvenuta attivazione.		BLU	 >1s
Premere e mantenere premuti contemporaneamente i tasti Δ e ∇ finché viene emesso un beep lungo e finché l'illuminazione della tastiera rimane di colore blu	Δ + ∇ 5 sec. max	BLU	 >1s
Digitare il codice master seguito dal tasto ∇	1 2 3 4 ∇	ARANCIO	 +  >1s
Modificare il colore della retroilluminazione in magenta	0 0 2 5 ∇	GIALLO	 >1s x3
Ripetere la sequenza precedente	0 0 2 5 ∇	VERDE	 +  >1s









Ripetere la sequenza utilizzando i codici indicati nella tabella sottostante per modificare ulteriori configurazioni accessorie.

DESCRIZIONE	CODICE	PREDEFINITO	C.MASTER
Livello luminosità retroilluminazione (alto/basso)	0010 ∇	ALTO	SI
Colore retroilluminazione 0020 (nessuno), 0021 (rosso), 0022 (verde), 0023 (blu), 0024 (giallo), 0025 (magenta), 0026 (ciano), 0027 (bianco), 0028 (arancio)	0028 ∇ (arancio)	BLU	SI
Ripristino configurazione di fabbrica	0011 ∇		SI

6 - CANCELLAZIONE DEI CODICI







6.1 - CANCELLARE SINGOLO CODICE UTENTE

Per cancellare un singolo codice utente procedere come segue:

DESCRIZIONE	ESEMPIO	COLORE	BEEP
Mantenere premuto qualsiasi tasto per attivare la tastiera: un suono prolungato segnala l'avvenuta attivazione.		BLU	 >1s
Premere e mantenere premuti contemporaneamente i tasti Δ e ∇ finché viene emesso un beep lungo e finché l'illuminazione della tastiera rimane di colore blu	Δ + ∇ 5 sec. max	BLU	 >1s
Digitare il codice master seguito dal tasto ∇	1 2 3 4 ∇	ARANCIO	 +  >1s
Digitare Δ seguito dal codice utente che si intende eliminare seguito da $\Delta\nabla$	Δ 1 1 1 1 $\Delta\nabla$	GIALLO	 >1s x3
Ripetere la sequenza precedente	Δ 1 1 1 1 $\Delta\nabla$	VERDE	 +  >1s

6.2 - CANCELLARE TUTTI I CODICI UTENTE

Per cancellare tutti i codici utente procedere come segue:





DESCRIZIONE	ESEMPIO	COLORE	BEEP
Mantenere premuto qualsiasi tasto per attivare la tastiera: un suono prolungato segnala l'avvenuta attivazione.		BLU	 >1s
Premere e mantenere premuti contemporaneamente i tasti \wedge e \vee finché viene emesso un beep lungo e finché l'illuminazione della tastiera rimane di colore blu	$\wedge + \vee$ 5 sec. max	BLU	 >1s
Digitare il codice master seguito dal tasto \vee	1 2 3 4 \vee	ARANCIO	 +  >1s
Digitare $\wedge \wedge \wedge \vee$	$\wedge \wedge \wedge \vee$	VERDE	 +  >1s

NOTA - Il numero di cifre impostato viene mantenuto:

3 cifre = 1 2 3; 4 cifre = 1 2 3 4; 5 cifre = 1 2 3 4 5; 6 cifre = 1 2 3 4 5 6

7 - RIPRISTINO DEI PARAMETRI DI FABBRICA

Con questa operazione tutti i parametri, compreso il codice master, sono ripristinati ai loro valori predefiniti. L'eventuale abbinamento con la ricevente viene perso e dovrà essere ripetuto.

Togliere la tastiera dal supporto a parete svitando la vite sul lato inferiore			
Attivare la tastiera digitale toccando un tasto qualsiasi		BLU	 >1s
Entro 5", utilizzando un sottile bastoncino (diametro massimo 1 mm), premere e mantenere premuto (circa 3") premere il tasto P sul retro della tastiera finché il colore diventa GIALLO e viene emesso un beep lungo		GIALLO	 >1s

Dopo il segnale acustico la tastiera invia il proprio codice univoco per 35". Durante questo tempo è possibile effettuare la memorizzazione nella ricevente.

Ora tutti i parametri e anche la password sono ripristinati ai loro valori predefiniti.

8 - SMALTIMENTO

Componenti dell'imballo (cartone, plastica, ecc.), debitamente separati, devono essere conferiti negli appositi cassonetti. I componenti del dispositivo come schede elettroniche, parti metalliche, batterie, ecc., vanno separati e differenziati. Per le modalità di smaltimento devono essere applicate le regole vigenti nel luogo d'installazione.

NON DISPERDERE NELL'AMBIENTE!



ATTENTION! To ensure the safety of people it is important to follow these instructions and keep them for future use. Carefully read the instructions before installing and performing the work as specified by the manufacturer; check if the product is suitable for the desired type of use. The device must only be intended for the use for which it was expressly designed. Installation, programming, commissioning and maintenance of the equipment must only be carried out by qualified technical personnel, in compliance with the mandatory regulations, including those for the correct disposal of packaging. Handle the equipment with care, especially during installation, avoiding falls, knocks, or contact with liquids; do not position the equipment near sources of heat; the presence of metallic structures may affect the radio range. Before servicing the equipment, always remove the batteries from the device. The manufacturer cannot be held liable for any damage resulting from improper or unreasonable use. **ATTENTION: the EGKTR1 radio keypad is a battery-powered electronic device and the paired devices cannot be activated if the batteries are flat. It is therefore recommended to provide for an appropriate alternative actuation system.**

The contents of this manual may be modified at any time without prior notice. The most up-to-date version is available on the website www.keyautomation.com

2 - INTRODUCTION TO PRODUCT

EGKTR1 is a digital keypad with capacitive touch technology. Its operating principle is similar to that of a two-channel transmitter, and transmission occurs by keying in the user code followed by the ∇ or \blacktriangle . For all learning, deletion and function pairing operations with the ∇ or \blacktriangle channel, see the receiver manual. EGKTR1 is compatible with Key Automation control units and receivers.

NOTE - Each digital keypad has a unique serial number making it different from every other keypad, each user code must be saved in the receiver and paired with the function that needs to be carried out (see the radio receiver or control unit manual).

NOTE - The default (factory-set) master code for all keypads is 1 2 3 4. For safety reasons, this code must be changed during installation.

2.1 - TECHNICAL CHARACTERISTICS

		EGKTR1
Power supply		3V – 2 x AAA (*1) (*2)
Radio frequency	MHz	433,92
Max current	mA	200 (red colour, maximum brightness level)
Battery life	month	12
Line of sight range	m	60 max (*3)
Number of code digits		From 3 to 6 (factory-setting = 4 digits)
Savable codes		up to 20
Antenna		Built-in
Operating temperature	°C	-10 +55
Equipment class		III
Protection rating	IP	55
Dimensions	mm	79 x 79 x 23 (h)
Weight	gr.	226

(*1) The conditions of use being equal, the battery life can be significantly increased, even with respect to alkaline batteries, using non-rechargeable lithium batteries (such as Energizer® Ultimate Lithium AAA or VARTA Ultra Lithium AAA).

(*2) The use of rechargeable batteries is strongly discouraged.

(*3) Installation on metal surfaces significantly reduces the maximum range.

2.2 - BATTERY LIFE

With medium quality alkaline AAA batteries (900mAh) with high light level, blue colour, non-active ambient light sensor, 4 daily transmissions, the estimated duration is 12 months. With the same operating conditions but with the light sensor active, the estimated duration is 20 months. With the same operating conditions but with low light level, the duration is over 28 months.

Battery life depends heavily on: battery type (zinc-carbon, alkaline, lithium), use of the backlight, working temperatures, number of daily activations.

For installations with temperatures that can drop below 0 °C, use is recommended of AAA lithium batteries (e.g. Energizer Ultimate Lithium, Varta Ultra Lithium or similar).

After each transmission, the battery charge level is checked and if the charge level is insufficient, five short beeps are emitted and the buttons and crown backlighting is yellow. Replace the batteries as soon as possible.

3 - PRELIMINARY CHECKS



Once the two AAA batteries have been inserted, the keypad goes into low power mode (stand-by). To check for correct insertion, touch any key to activate the keypad: a long beep indicates its activation.

4 - INSTALLATION & FIRST START-UP

4.1 - SAVING A CODE

Place the receiver in learning mode as indicated in the respective manual and proceed as follows, making sure to respect the indicated time-out periods of the receiver (normally 7 seconds).

To minimise possible interferences, it is advisable to move closer to the receiver and disconnect the antenna from it, if possible.

DESCRIPTION	EXAMPLE	COLOUR	BEEP
Hold any key pressed to activate the keypad: a long beep signals its successful activation.			
Key in the four-digit code (factory-set) followed by the ∇	1 2 3 4 ∇		
The keypad's backlighting is deactivated and a short and long beep are emitted.			
The code is radio-transmitted and the keypad's backlighting is reactivated in green for about one second.		GREEN	



If a code is keyed in which is not saved in the memory, or with an incorrect number of digits, the selector indicates the error by lighting up the border and the keys in red, and four short beeps are emitted.

NOTE - After keying in a valid code, within 7 seconds it is possible to transmit a new command by pressing the key \wedge or ∇ . Two short beeps indicate that the keypad has been deactivated.

\triangle ATTENTION! Certain codes cannot be used because they are reserved to other functions. In case of three-digit codes, do not use the number 001. In case of four-digit codes, do not use the numbers from 0010 to 0019, and from 0020 to 0029.

4.2 - CHANGING THE MASTER CODE

Certain operating parameters of the keypad are protected by a master code which for safety reasons should not be disclosed. Upon first installation, the default master code is **1 2 3 4**. To change it, follow the procedure below:

DESCRIPTION	EXAMPLE	COLOUR	BEEP
Hold any key pressed to activate the keypad: a long beep signals its successful activation.		BLUE	

Press and hold the \wedge and \vee keys simultaneously until a long beep is emitted; and until the keypad lighting remains blue	$\wedge + \vee$ 5 sec. max	BLUE	>1s
Key in the master code followed by \vee	1 2 3 4 \vee	ORANGE	+ >1s
Key in the new master code composed of the set number of digits in the keypad, followed by the \vee key	2 0 2 2 \vee	YELLOW	> 1s x3
Repeat the previous sequence	2 0 2 2 \vee	GREEN	+ >1s

4.3 - SETTING THE NUMBER OF MASTER CODE DIGITS

The master code (administrator-installer) and user code are set at **4 digits** (factory setting). This number of digits can be changed to **3, 5 or 6**.

⚠ ATTENTION! The default master code changes depending on the selected number of digits: 3 digits = 1 2 3; 4 digits = 1 2 3 4; 5 digits = 1 2 3 4 5; 6 digits = 1 2 3 4 5 6

To change the number of digits, proceed as follows:

DESCRIPTION	EXAMPLE	COLOUR	BEEP
Hold any key pressed to activate the keypad: a long beep signals its successful activation.		BLUE	>1s
Press and hold the \wedge and \vee keys simultaneously until a long beep is emitted and until the keypad lighting remains blue	$\wedge + \vee$ 5 sec. max	BLUE	>1s
Key in the master code followed by the \vee key	1 2 3 4 \vee	ORANGE	+ >1s
Key in the number of digits of which the code must be composed (for example 3), followed by $\wedge \wedge \vee$	3 $\wedge \wedge \vee$	YELLOW	> 1s x3
Repeat the previous sequence	3 $\wedge \wedge \vee$	GREEN	+ >1s

⚠ ATTENTION! Changing the number of master code digits will reset the factory sequence in accordance with the selected number of digits. For example, if a 5-digit code is set, the master code will be 1 2 3 4 5.

4.4 - CREATING USER CODES

⚠ ATTENTION! It is possible to add up to 20 user codes.





To create a new user code, proceed as follows:

DESCRIPTION	EXAMPLE	COLOUR	BEEP
Hold any key pressed to activate the keypad: a long beep signals its successful activation.		BLUE	>1s
Press and hold the \wedge and \vee keys simultaneously until a long beep is emitted and until the keypad lighting remains blue	$\wedge + \vee$ 5 sec. max	BLUE	>1s
Key in the master code followed by the \vee key	1 2 3 4 \vee	ORANGE	+ >1s
Press \wedge followed by the new user code (in this case 4 digits) followed by \vee	\wedge 1 1 1 1 \vee	YELLOW	> 1s x3
Repeat the previous sequence	\wedge 1 1 1 1 \vee	GREEN	+ >1s

5 - OPTIONAL CONFIGURATIONS

5.1 - CONFIGURATIONS NOT PROTECTED BY A MASTER CODE

















The following functions allow personalisation of the user experience with the keypad without using the master code and are of the alternate type (if active, it is deactivated and vice versa).

DESCRIPTION	CODE	DEFAULT	MASTER C.
Hold any key pressed to activate the keypad: a long beep signals its successful activation.		BLUE	 >1s
Buzzer deactivation (*1)	001 		
Ambient light sensor activation (*1)	001 	ACTIVE	NO
Firmware revision	0017		NO



(*1) Carry out the same procedure to restore the default setting

5.2 - CONFIGURATIONS PROTECTED BY A MASTER CODE

To change a parameter protected by a master code, proceed as per the example below: setting the colour magenta (0025) for the key and border backlighting

DESCRIPTION	EXAMPLE	COLOUR	BEEP
Hold any key pressed to activate the keypad: a long beep signals its successful activation.		BLUE	 >1s
Press and hold the  and  keys simultaneously until a long beep is emitted and until the keypad lighting remains blue	 +  5 sec. max	BLUE	 >1s
Key in the master code followed by the  key	1 2 3 4 	ORANGE	 +  >1s
Change the colour of the backlighting to magenta	0 0 2 5 	YELLOW	 > 1s x3
Repeat the previous sequence	0 0 2 5 	GREEN	 +  >1s























Repeat the sequence using the codes shown in the table below to change other optional configurations.

DESCRIPTION	CODE	DEFAULT	MASTER C.
Backlight brightness	0010 	HIGH	YES
Backlight colour 0020 (none), 0021 (red), 0022 (green), 0023 (blue), 0024 (yellow), 0025 (magenta), 0026 (cyan), 0027 (white), 0028 (orange)	0028  (orange)	BLUE	YES
Restore factory setting	0011 		YES

6 - DELETING CODES





6.1 - DELETING A SINGLE USER CODE

To delete a single user code, proceed as follows:

DESCRIPTION	EXAMPLE	COLOUR	BEEP
Hold any key pressed to activate the keypad: a long beep signals its successful activation		BLUE	 >1s
Press and hold the  and  keys simultaneously until a long beep is emitted and until the keypad lighting remains blue	 +  5 sec. max	BLUE	 >1s
Key in the master code followed by the  key	1 2 3 4 	ORANGE	 +  >1s
Press  followed by the user code to be deleted, followed by  	 1 1 1 1  	YELLOW	 >1s x3
Repeat the previous sequence	 1 1 1 1  	GREEN	 +  >1s

6.2 - DELETING ALL USER CODES

To delete all user codes, proceed as follows:





DESCRIPTION	EXAMPLE	COLOUR	BEEP
Hold any key pressed to activate the keypad: a long beep signals its successful activation.		BLUE	
Press and hold the \wedge and \vee keys simultaneously until a long beep is emitted and until the keypad lighting remains blue	$\wedge + \vee$ 5 sec. max	BLUE	
Key in the master code followed by the \vee key	1 2 3 4 \vee	ORANGE	
Press $\wedge\wedge\wedge\vee$	$\wedge\wedge\wedge\vee$	GREEN	

NOTE - the set number of digits is maintained:

3 digits = 1 2 3; 4 digits = 1 2 3 4; 5 digits = 1 2 3 4 5; 6 digits = 1 2 3 4 5 6

7 - RESTORING THE DEFAULT PARAMETERS

This operation restores all parameters, including the master code, to their default values. Any pairing with the receiver is also lost and must be repeated.

Remove the selector from the wall support, unscrewing the screws on the bottom			
Activate the digital keypad by touching any key		BLUE	
Within 5", using a small, thin stick (maximum diameter 1 mm), press and hold (approx. 3") the P key on the back of the keypad until the colour turns YELLOW and a long beep is emitted		YELLOW	

After the acoustic signal, the keypad sends its own unique code for 35". After this time, saving in the receiver is possible.

All parameters and even the password will now be restored to their default values.

8 - DISPOSAL

Packaging components (cardboard, plastic, etc.), properly separated, must be placed in the appropriate bins. The components of the device such as electronic boards, metal parts, batteries, etc., must be separated and recycled.

For disposal methods, the rules in force at the place of installation must be applied.

DO NOT DISPERSE IN THE ENVIRONMENT!



ATTENTION ! Pour la sécurité des personnes, il est important de suivre ces instructions et de les conserver pour une utilisation ultérieure. Lisez attentivement les instructions avant l'installation et effectuez les travaux comme indiqué par le fabricant ; vérifiez si le produit est adapté au type d'utilisation que vous comptez en faire. L'appareil ne doit être utilisé que pour l'usage pour lequel il a été expressément conçu. L'installation, la programmation, la mise en service et l'entretien de l'équipement doivent être effectués uniquement par du personnel technique qualifié, dans le respect des réglementations en vigueur, y compris celles relatives à l'élimination correcte des emballages. Manipulez l'équipement avec précaution, notamment lors de l'installation, en évitant les chutes, les chocs ou le contact avec des liquides ; ne placez pas l'équipement à proximité de sources de chaleur ; la présence de structures métalliques pourrait affecter la portée radio. Avant d'effectuer toute opération de maintenance, retirez les piles de l'appareil. Le fabricant ne peut être tenu responsable de tout dommage résultant d'une utilisation inappropriée ou déraisonnable. **ATTENTION : Le clavier radio EGKTR1 est un dispositif électronique fonctionnant à piles et, par conséquent, en cas de piles faibles, il ne sera pas en mesure d'activer ses dispositifs associés. Il est donc recommandé de prévoir un système d'actionnement alternatif approprié.** Le contenu de ce manuel peut être modifié à tout moment sans obligation de préavis ; la dernière version est disponible sur keyautomation.com la versione più aggiornata è disponibile sul sito keyautomation.com

2 - INTRODUCTION AU PRODUIT

EGKTR1 est un clavier numérique doté de la technologie tactile capacitive. Son fonctionnement est similaire à celui d'un émetteur à deux canaux, la transmission s'effectue en renseignant le code utilisateur suivi du bouton ∇ ou \blacktriangle . Pour toutes les opérations d'apprentissage, de suppression et de fonction associées au canal ∇ ou \blacktriangle veuillez vous reporter au manuel du récepteur. EGKTR1 est compatible avec les unités de contrôle et les récepteurs de Key Automation.

NOTE - Chaque clavier numérique possède un numéro de série univoque qui le rend différent de tout autre clavier, chaque code utilisateur doit être mémorisé dans le récepteur et associé à la fonction à exécuter (se référer au manuel du récepteur radio ou de la centrale).

NOTE - Sur tous les claviers, le master code prédéfini (paramètres d'usine) est 1 2 3 4. Pour des raisons de sécurité, il est indispensable de modifier ce code lors de l'installation.

2.1 - CARACTÉRISTIQUES TECHNIQUES

		EGKTR1
Alimentation		3V – 2 x AAA (*1) (*2)
Fréquence de transmission	MHz	433,92
Absorption maximale	mA	200 (couleur rouge, niveau de luminosité maximale)
Durée des piles	mesi	12
Portée à l'air libre	m	60 max (*3)
Nombre de chiffres des codes		De 3 à 6 (paramètres d'usine 4 chiffres)
Codes mémorisables		jusqu'à 20
Antenne		Intégrée
Température de fonctionnement	°C	-10 +55
Classe de l'appareil		III
Degré de protection	IP	55
Dimensions	mm	79 x 79 x 23 (h)
Poids	gr.	226

(*1) Dans les mêmes conditions d'utilisation, une augmentation significative de la durée de vie, même par rapport aux piles alcalines, est obtenue en utilisant des piles au lithium non rechargeables (type Energizer® Ultimate Lithium AAA or VARTA Ultra Lithium AAA).

(*2) L'utilisation de piles rechargeables est fortement déconseillée.

(*3) L'installation sur des surfaces métalliques réduit considérablement la capacité maximale.

2.2 - DURÉE DES PILES

Avec des piles alcalines AAA de qualité moyenne (900mAh) à haut niveau de luminosité, couleur bleue, capteur de lumière ambiante non actif, 4 transmissions quotidiennes, la durée estimée est de 12 mois. Avec les mêmes conditions de fonctionnement mais avec le capteur de lumière actif, la durée estimée est de 20 mois. Avec les mêmes conditions de fonctionnement mais avec un faible niveau de luminosité, la durée est supérieure à 28 mois. L'autonomie de la batterie dépend fortement du type de batterie (zinc-carbone, alcaline, lithium), de l'utilisation du rétroéclairage, des températures de fonctionnement, du nombre d'activations quotidiennes.

Pour les installations avec des températures pouvant descendre en dessous de 0 °C, il est recommandé d'utiliser de piles au lithium AAA (par exemple, Energizer Ultimate Lithium, Varta Ultra Lithium ou similaire).

Après chaque transmission, le niveau de charge de la batterie est vérifié et si le niveau de charge est insuffisant, cinq bips courts sont émis et le rétroéclairage des boutons et de la couronne est jaune. Remplacez les piles dès que possible.

3 - CONTRÔLES PRÉLIMINAIRES



Après avoir inséré les deux piles AAA, le clavier passe en mode basse consommation (stand-by). Pour vérifier l'insertion correcte, touchez n'importe quelle touche pour activer le clavier: **un son prolongé indique l'activation.**

4 - INSTALLATION ET PREMIÈRE MISE EN MARCHÉ

4.1 - MÉMORISATION D'UN CODE

Mettez le récepteur en mode d'apprentissage comme indiqué dans le manuel correspondant et procédez comme suit, en veillant à respecter le délai d'attente du récepteur (généralement 7 secondes).

Pour minimiser les interférences possibles, il est recommandé de se rapprocher du récepteur et de débrancher son antenne, si possible.

DESCRIPTION	EXEMPLE	COULEUR	BEEP
Appuyez sur n'importe quelle touche et maintenez-la enfoncée pour activer le clavier : un son prolongé signale l'activation réussie.			 >1s
Entrez le code à quatre chiffres (réglage d'usine), puis appuyez sur la touche ∇ .	1 2 3 4 ∇		
Le rétro-éclairage du clavier s'éteint et un son court et un son long sont émis.			 >1s
La transmission radio du code est effectuée et le rétro-éclairage vert du clavier est réactivé pendant environ une seconde.		VERTE	









Si on saisi un code non présent dans la mémoire ou dont le nombre de chiffres est différent de celui qui a été programmé, le sélecteur signale l'erreur en allumant les touches du bord en rouge et en émettant une séquence de quatre sons brefs

NOTE - Après avoir saisi un code valide, dans les 7 secondes, une nouvelle commande peut être transmise en appuyant sur la touche ∇ ou ∇ . Deux sons brefs signalent que le clavier s'est éteint.

⚠ ATTENTION! Certains codes ne peuvent pas être utilisés car ils sont réservés à d'autres fonctions. Dans le cas de codes à trois chiffres, n'utilisez pas le chiffre 001. Dans le cas de codes à quatre chiffres, n'utilisez pas les chiffres de 0010 à 0019 et de 0020 à 0029.

4.2 - CHANGER LE CODE MASTER

Certains paramètres de fonctionnement du clavier sont protégés par un code Master qui, pour des raisons de sécurité, ne doit pas être divulgué. Lors de la première installation, le code Master par défaut est **1 2 3 4** ; pour le modifier, suivez la procédure ci-dessous :









DESCRIPTION	EXEMPLE	COULEUR	BIP
Appuyez sur n'importe quelle touche et maintenez-la enfoncée pour activer le clavier : un son prolongé signale l'activation réussie.		BLEUE	 >1s
Appuyez simultanément sur les touches \wedge et \vee jusqu'à ce qu'un bip sonore prolongé se déclenche; l'éclairage du clavier reste bleu	\wedge + \vee 5 sec. max	BLEUE	 >1s
Entrez le code master suivi de \vee	1 2 3 4 \vee	ORANGE	 +  >1s
Entrez le nouveau code master composé du nombre de chiffres programmé sur le clavier suivi de la touche \vee	2 0 2 2 \vee	JAUNE	 > 1s x3
Répétez la séquence suivante	2 0 2 2 \vee	VERTE	 +  >1s

4.3 - PROGRAMMATION DU NOMBRE DE CHIFFRES CODE MASTER

Le code master (administrateur-installateur) et le code utilisateur sont définis à **4 chiffres** (réglage d'usine) ; ce nombre de chiffres peut être modifié à **3, 5 ou 6**.

⚠ ATTENTION! Le master code prédéfini change en fonction du nombre de chiffres choisis : 3 chiffres= 1 2 3 ; 4 chiffres= 1 2 3 4 ; 5 chiffres= 1 2 3 4 5 ; 6 chiffres= 1 2 3 4 5 6

Pour modifier le nombre de chiffres, procédez comme suit :





DESCRIPTION	EXEMPLE	COULEUR	BIP
Appuyez sur n'importe quelle touche et maintenez-la enfoncée pour activer le clavier : un son prolongé signale l'activation réussie.		BLEUE	 >1s
Appuyez simultanément sur les touches \wedge et \vee jusqu'à ce qu'un bip sonore prolongé se déclenche et tant que l'éclairage du clavier reste bleu	\wedge + \vee 5 sec. max	BLEUE	 >1s
Entrez le code master suivi de la touche \vee	1 2 3 4 \vee	ORANGE	 +  >1s
Entrez le nombre de chiffres dont le code doit être composé (par exemple 3), suivi de $\wedge\wedge\vee$	3 $\wedge\wedge\vee$	JAUNE	 > 1s x3
Répétez la séquence suivante	3 $\wedge\wedge\vee$	VERTE	 +  >1s

⚠ ATTENTION! En modifiant le nombre de chiffres, le code master est réinitialisé à la séquence d'usine en fonction du nombre de chiffres choisi. Par exemple, en réglant le code sur 5 chiffres, le code master sera 12345.

4.4 - CRÉER DES CODES UTILISATEUR

⚠ ATTENTION! Il est possible d'ajouter jusqu'à un maximum de 20 codes utilisateur.

Pour créer un nouveau code utilisateur, procédez comme suit :

DESCRIPTION	EXEMPLE	COULEUR	BIP
Appuyez sur n'importe quelle touche et maintenez-la enfoncée pour activer le clavier : un son prolongé signale l'activation réussie.		BLEUE	 >1s
Appuyez simultanément sur les touches \wedge et \vee jusqu'à ce qu'un bip sonore prolongé se déclenche et tant que l'éclairage du clavier reste bleu	\wedge + \vee 5 sec. max	BLEUE	 >1s
Entrez le code master suivi de la touche \vee	1 2 3 4 \vee	ORANGE	 +  >1s

Tapez \wedge suivi du nouveau code utilisateur (dans ce cas : à 4 chiffres) suivi de \vee	\wedge 1 1 1 1 \vee	JAUNE	> 1s x3
Répétez la séquence suivante	\wedge 1 1 1 1 \vee	VERTE	+ > 1s

5 - CONFIGURATIONS OPTIONNELLES

5.1 - CONFIGURATIONS NON PROTÉGÉES PAR UN CODE MASTER

Les fonctions suivantes permettent de personnaliser l'utilisation du clavier sans utiliser le code master et sont alternées (si elles sont actives, elles sont désactivées et vice versa).

DESCRIPTION	CODE	PRÉDÉFINI	C. MASTER
Appuyez sur n'importe quelle touche et maintenez-la enfoncée pour activer le clavier : un son prolongé signale l'activation réussie.		BLEUE	> 1s
Désactivation du buzzer (*1)	001 \vee		
Activation capteur lumière ambiante (*1)	001 \wedge	ACTIF	NO
Révision du firmware	0017		NO

(*1) Effectuez la même procédure pour le remettre dans son état prédéfini

5.2 - CONFIGURATIONS PROTÉGÉES PAR UN CODE MASTER

Pour modifier un paramètre protégé par un code master, procédez comme indiqué dans l'exemple ci-dessous : programmations de la couleur magenta (0025) pour le rétro-éclairage des touches et du bord.

DESCRIPTION	EXEMPLE	COULEUR	BIP
Appuyez sur n'importe quelle touche et maintenez-la enfoncée pour activer le clavier : un son prolongé signale l'activation réussie.		BLEUE	> 1s
Appuyez simultanément sur les touches \wedge et \vee jusqu'à ce qu'un bip sonore prolongé se déclenche et tant que l'éclairage du clavier reste bleu	\wedge + \vee 5 sec. max	BLEUE	> 1s
Entrez le code master suivi de la touche \vee	1 2 3 4 \vee	ORANGE	+ > 1s
Modifier la couleur du rétro-éclairage en magenta	0 0 2 5 \vee	JAUNE	> 1s x3
Répétez la séquence suivante	0 0 2 5 \vee	VERTE	+ > 1s









Répétez la séquence en utilisant les codes indiqués dans le tableau ci-dessous pour modifier d'autres configurations optionnelles.

DESCRIPTION	CODE	PRÉDÉFINI	C.MASTER
Niveau de luminosité du rétro-éclairage	0010 \vee	ELEVE	OUI
Couleur rétro-éclairage: 0020 (aucune), 0021 (rouge), 0022 (vert), 0023 (bleu), 0024 (jaune), 0025 (magenta), 0026 (cyan), 0027 (blanc), 0028 (orange)	0028 \vee (orange)	BLEUE	OUI
Restauration de la configuration d'usine	0011 \vee		OUI
Contrôle portée radio	0019 \vee		OUI

6 - SUPPRESSION DES CODES







6.1 - SUPPRESSION D'UN CODE UTILISATEUR INDIVIDUEL

Pour supprimer un code utilisateur individuel, procédez comme suit :

DESCRIPTION	EXEMPLE	COULEUR	BIP
Appuyez sur n'importe quelle touche et maintenez-la enfoncée pour activer le clavier: un son prolongé signale l'activation réussie.		BLEUE	 >1s
Appuyez simultanément sur les touches \wedge et \vee jusqu'à ce qu'un bip sonore prolongé se déclenche et tant que l'éclairage du clavier reste bleu	\wedge + \vee 5 sec. max	BLEUE	 >1s
Entrez le code master suivi de la touche \vee	1 2 3 4 \vee	ORANGE	 +  >1s
Tapez \wedge suivi du code utilisateur que vous voulez éliminer suivi de	1 1 1 1	JAUNE	 >1s x3
Répétez la séquence suivante	1 1 1 1	VERTE	 +  >1s

6.2 - SUPPRIMER TOUS LES CODES UTILISATEUR

Pour effacer tous les codes utilisateur, procédez comme suit:





DESCRIPTION	EXEMPLE	COULEUR	BIP
Appuyez sur n'importe quelle touche et maintenez-la enfoncée pour activer le clavier : un son prolongé signale l'activation réussie.		BLEUE	 >1s
Appuyez simultanément sur les touches \wedge et \vee jusqu'à ce qu'un bip sonore prolongé se déclenche et tant que l'éclairage du clavier reste bleu	\wedge + \vee 5 sec. max	BLEUE	 >1s
Entrez le code master suivi de la touche \vee	1 2 3 4 \vee	ORANGE	 +  >1s
Tapez $\wedge\wedge\wedge\wedge$	$\wedge\wedge\wedge\wedge$	VERTE	 +  >1s

NOTE - le nombre de chiffres programmé est conservé :

3 chiffres= 1 2 3 ; 4 chiffres= 1 2 3 4 ; 5 chiffres= 1 2 3 4 5 ; 6 chiffres= 1 2 3 4 5 6

7 - RESTAURATION DES PARAMÈTRES D'USINE

Avec cette opération, tous les paramètres, y compris le master code, sont remis à leur valeur prédéfinie. Tout couplage avec le récepteur est perdu et devra être répété.

Retirez le secteur du support mural en dévissant la vis située sur la face inférieure			
Activez le clavier numérique en appuyant sur une touche quelconque		BLEUE	 >1s
Dans un délai de 5", à l'aide d'un bâtonnet fin (diamètre max. 1 mm), appuyez (pendant environ 3") la touche P à l'arrière du clavier jusqu'à ce que la couleur devienne JAUNE et qu'un bip sonore prolongé soit émis		JAUNE	 >1s

Après le signal sonore, le clavier envoie son code univoque pendant 35 secondes. Pendant ce temps, il peut être mémorisé dans le récepteur.

Maintenant, tous les paramètres et même le mot de passe sont réinitialisés à leurs valeurs prédéfinies.

8 - RECYCLAGE

Les éléments de l'emballage correctement séparés (carton, plastique, etc.) doivent être jetés dans les poubelles appropriées. Les composants du dispositif tels que les cartes électroniques, les pièces métalliques, les piles, etc. doivent être séparés et triés.

Pour les méthodes d'élimination, il faut appliquer les réglementations en vigueur sur le lieu d'installation. **NE PAS JETER DANS L'ENVIRONNEMENT!**



¡ATENCIÓN! Para la seguridad de las personas, es importante seguir estas instrucciones y conservarlas para su uso futuro. Lea atentamente las instrucciones antes de instalar y realizar el trabajo según lo especificado por el fabricante; compruebe si el producto es adecuado para el tipo de uso que desea hacer de él. El dispositivo solo debe estar destinado al uso para el que fue diseñado expresamente. La instalación, programación, puesta en marcha y mantenimiento de los equipos solo debe ser realizada por personal técnico cualificado, cumpliendo con las normativas obligatorias, incluidas aquellas para la correcta eliminación de los envases. Manejar el equipo con cuidado, especialmente durante la instalación, evitando caídas, golpes o contacto con líquidos; no colocar el equipo cerca de fuentes de calor; la presencia de estructuras metálicas podría afectar al alcance de la radio. Antes de realizar cualquier trabajo de mantenimiento, retirar las baterías del dispositivo. El fabricante no se hace responsable de ningún daño resultante de un uso inadecuado e irrazonable. **ATENCIÓN: el teclado radio EGKTR1 es un dispositivo electrónico alimentado por baterías, por lo que en caso de baterías agotadas, no podrá activar sus dispositivos asociados. Por consiguiente, se recomienda prever un sistema alternativo de aplicación adecuado.**

El contenido de este manual puede cambiar en cualquier momento sin previo aviso; la versión más actualizada está disponible en keyautomation.com

2 - INTRODUCCIÓN AL PRODUCTO

EGKTR1 es un teclado digital con tecnología táctil capacitiva. Su funcionamiento es similar al de un transmisor de dos canales; la transmisión se realiza introduciendo el código de usuario seguido de la tecla ∇ o \blacktriangle . Para todas las operaciones de aprendizaje, borrado y funciones asociadas al canal ∇ o \blacktriangle consultar el manual del receptor.

EGKTR1 es compatible con centrales y receptores de Key Automation.

NOTA - Cada teclado digital tiene un número de serie único que lo hace diferente de cualquier otro teclado, cada código de usuario debe memorizarse en el receptor y asociarse a la función que se desea realizar (consultar el manual del receptor de radio o de la central).

NOTA - En todos los teclados el código master preestablecido (ajuste de fábrica) es 1 2 3 4. Por motivos de seguridad, es indispensable modificar este código durante la instalación.

2.1 - CARACTERÍSTICAS TÉCNICAS

		EGKTR1
Alimentación		3V – 2 x AAA (*1) (*2)
Frecuencia de transmisión	MHz	433,92
Absorción máx	mA	200 (color rojo, nivel máximo de luminosidad)
Duración de las baterías	meses	12
Capacidad al aire libre	m	60 max (*3)
Número de dígitos de los códigos		De 3 a 6 (ajuste de fábrica 4 dígitos)
Códigos memorizables		hasta 20
Antena		Integrada
Temperatura de funcionamiento	°C	-10 +55
Clase de aparato		III
Grado de protección	IP	55
Dimensiones	mm	79 x 79 x 23 (h)
Peso	gr.	226

(*1) En las mismas condiciones de uso, se consigue un aumento significativo de la duración, incluso en comparación con las pilas alcalinas, utilizando pilas de litio no recargables (como Energizer® Ultimate Litio AAA o VARTA Ultra Lithium AAA).

(*2) Se desaconseja encarecidamente el uso de pilas recargables.

(*3) La instalación en superficies metálicas reduce considerablemente la capacidad máxima.

2.2 - VIDA ÚTIL DE LAS BATERÍAS

Con pilas AAA alcalinas de calidad media (900mAh) con alto nivel de luz, color azul, sensor de luz ambiental no activo, 4 transmisiones diarias, la duración estimada es de 12 meses. Con las mismas condiciones de funcionamiento pero con el sensor de luz activo, la duración estimada es de 20 meses. Con las mismas condiciones de funcionamiento pero con bajo nivel de iluminación, la duración supera los 28 meses.

La duración de la batería depende en gran medida de: tipo de batería (zinc-carbón, alcalina, litio), uso de la retroiluminación, temperaturas de trabajo, número de activaciones diarias.

Para instalaciones con temperaturas que pueden descender por debajo de 0 °C, se recomienda el uso de pilas de litio AAA (por ejemplo, Energizer Ultimate Lithium, Varta Ultra Lithium o similares).

Después de cada transmisión, se comprueba el nivel de carga de la batería y, si el nivel de carga es insuficiente, se emiten cinco pitidos cortos y la retroiluminación de los botones y la corona es amarilla. Reemplace las baterías lo antes posible.

3 - COMPROBACIONES PRELIMINARES



Después de insertar las dos baterías AAA, el teclado entra en el modo de bajo consumo (stand-by). Para verificar la entrada correcta, tocar cualquier tecla para activar el teclado: **un sonido prolongado señala la activación.**

4 - INSTALACIÓN Y PRIMERA PUESTA EN MARCHA

4.1 - MEMORIZACIÓN DE UN CÓDIGO

Poner el receptor en modo de aprendizaje tal y como se indica en el manual correspondiente y proceder de la siguiente manera, teniendo cuidado de respetar el tiempo de espera del receptor (normalmente 7 segundos).

Para minimizar las posibles interferencias, es aconsejable acercarse al receptor y desconectar su antena si es posible.

DESCRIPCIÓN	EJEMPLO	COLOR	PITIDO
Mantener pulsada cualquier tecla para activar el teclado: un sonido prolongado indica que se ha activado correctamente.			 >1s
Introducir el código de cuatro dígitos (ajuste de fábrica) seguido de la tecla ∇ .	1 2 3 4 ∇		
La retroiluminación del teclado se desactiva y se emite un sonido corto y otro largo.			 >1s
Se realiza la transmisión por radio del código y se reactiva la retroiluminación verde del teclado durante aproximadamente un segundo.		VERDE	

Si se introduce un código no presente en la memoria o con un número de dígitos diferente al establecido, el selector señala el error iluminando las teclas de la corona en rojo y se emite una secuencia de cuatro sonidos breves.

NOTA - Después de introducir un código válido, en un plazo de 7 segundos, se puede transmitir un nuevo comando pulsando la tecla Δ o ∇ . Dos sonidos breves indican que el teclado se ha desactivado.

⚠ ¡ATENCIÓN! Algunos códigos no pueden utilizarse porque están reservados para otras funciones. En el caso de códigos de tres dígitos, no utilice el número 001. En el caso de los códigos de cuatro dígitos, no utilice los números 0010 a 0019 y 0020 a 0029.

4.2 – CAMBIAR EL CÓDIGO MAESTRO

Algunos parámetros de funcionamiento del teclado están protegidos por un código maestro que, por razones de seguridad, no debe divulgarse. En la primera instalación el código maestro predeterminado es **1 2 3 4**, para cambiarlo seguir el procedimiento siguiente:

DESCRIPCIÓN	EJEMPLO	COLOR	PITIDO
Mantener pulsada cualquier tecla para activar el teclado: un sonido prolongado indica que se ha activado correctamente.		AZUL	>1s
Mantener pulsados los botones \wedge y \vee simultáneamente hasta que suene un pitido largo; la iluminación del teclado permanece azul	$\wedge + \vee$ 5 sec. max	AZUL	>1s
Introducir el código maestro seguido de \vee	1 2 3 4 \vee	NARANJA	+ >1s
Introducir el nuevo código maestro que consiste en el número de dígitos establecidos en el teclado seguido de la tecla \vee	2 0 2 2 \vee	AMARILLO	> 1s x3
Repetir la secuencia anterior	2 0 2 2 \vee	VERDE	+ >1s

4.3 - ESTABLECER EL NÚMERO DE DÍGITOS DEL CÓDIGO MAESTRO

El código maestro (administrador-instalador) y el código de usuario se establecen en **4 dígitos** (ajuste de fábrica) este número de dígitos puede variar a 3, 5 o 6. **3, 5 o 6.**

⚠ ¡ATENCIÓN! - El código master predeterminado cambia en función del número de dígitos elegidos: **3 dígitos= 1 2 3; 4 dígitos= 1 2 3 4; 5 dígitos= 1 2 3 4 5; 6 dígitos= 1 2 3 4 5 6**

Para modificar el número de dígitos, proceder como sigue:

DESCRIPCIÓN	EJEMPLO	COLOR	PITIDO
Mantener pulsada cualquier tecla para activar el teclado: un sonido prolongado indica que se ha activado correctamente.		AZUL	>1s
Mantener pulsados los botones \wedge y \vee simultáneamente hasta que suene un pitido largo hasta que la iluminación del teclado permanece azul	$\wedge + \vee$ 5 sec. max	AZUL	>1s
Introducir el código maestro seguido de la tecla \vee	1 2 3 4 \vee	NARANJA	+ >1s
Introducir el número de dígitos que componen el código (por ejemplo, 3), seguido de $\wedge\wedge\vee$	3 $\wedge\wedge\vee$	AMARILLO	> 1s x3
Repetir la secuencia anterior	3 $\wedge\wedge\vee$	VERDE	+ >1s

⚠ ¡ATENCIÓN! Al modificar el número de dígitos, el código maestro se restablece a la secuencia de fábrica de acuerdo con el número de dígitos elegido. Por ejemplo, al establecer el código en 5 dígitos, el código maestro será 1 2 3 4 5.

4.4 - CREAR CÓDIGOS DE USUARIO

⚠ ¡ATENCIÓN! Se pueden añadir un máximo de 20 códigos de usuario.

Para crear un nuevo código de usuario, proceder como se indica a continuación:

DESCRIPCIÓN	EJEMPLO	COLOR	PITIDO
Mantener pulsada cualquier tecla para activar el teclado: un sonido prolongado indica que se ha activado correctamente.		AZUL	>1s
Mantener pulsados los botones \wedge y \vee simultáneamente hasta que suene un pitido largo hasta que la iluminación del teclado permanece azul	$\wedge + \vee$ 5 sec. max	AZUL	>1s
Introducir el código maestro seguido de la tecla \vee	1 2 3 4 \vee	NARANJA	+ >1s
Introducir \wedge seguido del nuevo código de usuario (4 dígitos en este caso) seguido de \vee	\wedge 1 1 1 1 \vee	AMARILLO	> 1s x3
Repetir la secuencia anterior	\wedge 1 1 1 1 \vee	VERDE	+ >1s

5 - CONFIGURACIONES OPCIONALES

5.1 - CONFIGURACIONES NO PROTEGIDAS POR EL CÓDIGO MAESTRO

Las siguientes funciones permiten al usuario personalizar la experiencia del teclado sin utilizar el código maestro y son de tipo alternativo (si está activo, se desactiva y viceversa).

DESCRIPCIÓN	CÓDIGO	PREDETERMI	C. MASTER
Mantener pulsada cualquier tecla para activar el teclado: un sonido prolongado indica que se ha activado correctamente.		AZUL	>1s
Desactivación del zumbador (*1)	001		
Activación del sensor de luz ambiental (*1)	001	ACTIVO	NO
Revisión firmware	0017		NO

(*1) Realizar el mismo procedimiento para devolverlo a su estado predeterminado

5.2 - CONFIGURACIONES PROTEGIDAS POR EL CÓDIGO MAESTRO

Para modificar un parámetro protegido por código maestro, proceder como se indica en el ejemplo siguiente: ajustes de color magenta (0025) para la retroiluminación de las teclas y la corona

DESCRIPCIÓN	EJEMPLO	COLOR	PITIDO
Mantener pulsada cualquier tecla para activar el teclado: un sonido prolongado indica que se ha activado correctamente.		AZUL	>1s
Mantener pulsados los botones y simultáneamente hasta que suene un pitido largo hasta que la iluminación del teclado permanece azul	+ 5 sec. max	AZUL	>1s
Introducir el código maestro seguido de la tecla	1 2 3 4	NARANJA	+ >1s
Modificar el color de la retroiluminación a magenta	0 0 2 5	AMARILLO	> 1s x3
Repetir la secuencia anterior	0 0 2 5	VERDE	+ >1s

Repetir la secuencia utilizando los códigos indicados en la tabla siguiente para cambiar otras configuraciones de accesorios.

DESCRIPCIÓN	CÓDIGO	PREDETERMI	C.MASTER
Nivel de luminosidad de la retroiluminación	0010	ALTO	SI
Color de la retroiluminación 0020 (ninguno), 0021 (rojo), 0022 (verde), 0023 (azul), 0024 (amarillo), 0025 (magenta), 0026 (cian), 0027 (blanco), 0028 (naranja)	0028 (naranja)	AZUL	SI
Restablecimiento de la configuración de fábrica	0011		SI
Comprobación portante radio	0019		SI

6 - CANCELACIÓN DE LOS CÓDIGOS

6.1 - CANCELACIÓN DE UN ÚNICO CÓDIGO DE USUARIO

Para eliminar un único código de usuario, proceder como se indica a continuación:

DESCRIPCIÓN	EJEMPLO	COLOR	PITIDO
Mantener pulsada cualquier tecla para activar el teclado: un sonido prolongado indica que se ha activado correctamente.		AZUL	>1s

Mantener pulsados los botones \wedge y \vee simultáneamente hasta que suene un pitido largo hasta que la iluminación del teclado permanece azul	$\wedge + \vee$ 5 sec. max	AZUL	>1s
Introducir el código maestro seguido de la tecla \vee	1 2 3 4 \vee	NARANJA	+ >1s
Introducir \wedge seguido del código de usuario que desea eliminar seguido de $\wedge\vee$	\wedge 1 1 1 1 $\wedge\vee$	AMARILLO	>1s x3
Repetir la secuencia anterior	\wedge 1 1 1 1 $\wedge\vee$	VERDE	+ >1s

6.2 - CANCELAR TODOS LOS CÓDIGOS DE USUARIO

Para cancelar todos los códigos de usuario, proceder como se indica a continuación:

DESCRIPCIÓN	EJEMPLO	COLOR	PITIDO
Mantener pulsada cualquier tecla para activar el teclado: un sonido prolongado indica que se ha activado correctamente.		AZUL	>1s
Mantener pulsados los botones \wedge y \vee simultáneamente hasta que suene un pitido largo hasta que la iluminación del teclado permanece azul	$\wedge + \vee$ 5 sec. max	AZUL	>1s
Introducir el código maestro seguido de la tecla \vee	1 2 3 4 \vee	NARANJA	+ >1s
Introducir $\wedge\wedge\wedge\vee$	$\wedge\wedge\wedge\vee$	VERDE	+ >1s

NOTA - Se mantiene el número de dígitos establecido:

3 dígitos= 1 2 3; 4 dígitos= 1 2 3 4; 5 dígitos= 1 2 3 4 5; 6 dígitos= 1 2 3 4 5 6

7 - RESTABLECIMIENTO DE LOS PARÁMETROS DE FÁBRICA

Con esta operación, todos los parámetros, incluido el código master, se restablecen a sus valores predeterminados. Cualquier emparejamiento con el receptor se pierde y tendrá que repetirse.

Quitar el sector del soporte de pared desatornillando el tornillo de la parte inferior			
Activar el teclado digital tocando cualquier tecla		AZUL	>1s
En un plazo de 5", con un palillo fino (diámetro máximo de 1 mm), mantener pulsado (aprox. 3") la tecla P de la parte posterior del teclado hasta que el color se vuelva AMARILLO y se emita un pitido largo		AMARILLO	>1s

Tras la señal acústica, el teclado envía su propio código unívoco durante 35". Durante este tiempo, es posible realizar el almacenamiento en el receptor.

Ahora todos los parámetros e incluso la contraseña se restablecen a sus valores predeterminados.

8 - ELIMINACIÓN

Los componentes de embalaje (cartón, plástico, etc.), debidamente separados, deben colocarse en los contenedores apropiados. Los componentes del dispositivo, como placas electrónicas, piezas metálicas, baterías, etc., deben estar separados y diferenciados. Para los métodos de eliminación, deberán aplicarse las normas vigentes en el lugar de instalación.

¡NO DISPENSAR EN EL MEDIO AMBIENTE!



ACHTUNG! Für die Sicherheit von Personen ist es wichtig, diese Anweisungen zu befolgen und für den zukünftigen Gebrauch aufzubewahren. Lesen Sie die Anweisungen sorgfältig durch, bevor Sie die Installationsarbeiten und Eingriffe gemäß den Angaben des Herstellers durchführen; überprüfen Sie, ob das Produkt für die Art der Verwendung geeignet ist, die Sie davon machen möchten. Das Gerät darf nur für die Verwendung bestimmt sein, für die es ausdrücklich konzipiert wurde. Installation, Programmierung, Inbetriebnahme und Wartung der Geräte dürfen nur von qualifiziertem Fachpersonal unter Beachtung der zwingenden Vorschriften, einschließlich derjenigen zur sachgemäßen Entsorgung von Verpackungen, durchgeführt werden. Das Gerät vorsichtig handhaben, insbesondere während der Installation, und Stürze, Stöße oder den Kontakt mit Flüssigkeiten vermeiden. Das Gerät nicht in der Nähe von Wärmequellen aufstellen; Das Vorhandensein von Metallstrukturen könnte die Funkreichweite beeinträchtigen. Vor jeglichen Wartungsarbeiten die Batterien aus dem Gerät herausnehmen. Der Hersteller haftet nicht für Schäden, die durch unsachgemäße oder unvernünftige Verwendung entstehen. **ACHTUNG: Das Funktastenfeld EGKTR1 ist ein batteriebetriebenes elektronisches Gerät, daher kann es mit entladenen Batterien, die gekoppelten Geräte nicht aktivieren. Es wird daher empfohlen, ein geeignetes alternatives Durchführungssystem vorzusehen.** Der Inhalt dieser Bedienungsanleitung kann sich jederzeit ohne vorherige Ankündigung ändern, die aktuellste Version ist auf der Website keyautomation.com verfügbaraggiornata è disponibile sul sito keyautomation.com

2 - PRODUKTEINFÜHRUNG

EGKTR1 ist ein digitales Tastenfeld mit kapazitiver Touch-Technologie. Die Bedienung ähnelt der eines Zweikanalsenders, d. h. die Übertragung erfolgt durch Eingabe des Benutzercodes gefolgt von der Taste ∇ oder \blacktriangle . Für alle Lern- und Löschvorgänge sowie Funktionen im Zusammenhang mit dem Kanal ∇ oder \blacktriangle siehe die Bedienungsanleitung des Empfängers.

EGKTR1 ist mit Steuergeräten und Empfängern von Key Automation kompatibel.

ANMERKUNG - Jedes digitale Tastenfeld verfügt über eine eindeutige Seriennummer, die sie von jedem anderen Tastenfeld unterscheidet, jeder Benutzercode muss im Empfänger gespeichert und der auszuführenden Funktion zugeordnet werden (siehe Betriebsanleitung des Funkempfängers oder der Steuereinheit).

ANMERKUNG - Bei jedem Tastenfeld lautet der voreingestellte Administratorcode (Werkseinstellung) 1 2 3 4. Aus Sicherheitsgründen ist es unbedingt diesen Code im Zuge der Installation zu ändern.

2.1 - TECHNISCHE MERKMALE

		EGKTR1
Versorgung		3V – 2 x AAA (*1) (*2)
Sendefrequenz	MHz	433,92
Max. Aufnahme	mA	200 (rote Farbe, maximale Helligkeit)
Lebensdauer der Batterie	mesi	12
Reichweite in freier Luft	m	60 max (*3)
Anzahl der Codeziffern		Von 3 bis 6 (Werkseinstellung 4 Ziffern)
Speicherbare Codes		bis 20
Antenne		Integriert
Betriebstemperatur	°C	-10 +55
Geräteklasse		III
Schutzgrad	IP	55
Abmessung	mm	79 x 79 x 23 (h)
Gewicht	gr.	226

(*1) Bei gleichen Einsatzbedingungen wird durch die Verwendung von nicht wiederaufladbaren Lithium-Batterien (Typ Energizer® Ultimate Lithium AAA o VARTA Ultra Lithium AAA) eine deutliche Verlängerung der Lebensdauer sogar im Vergleich zu Alkaline-Batterien erzielt.

(*2) Von der Verwendung von wiederaufladbaren Batterien wird dringend abgeraten.
 (*3) Die Installation auf Metalloberflächen reduziert die maximale Kapazität erheblich.

2.2 - LEBENSDAUER DER BATTERIE

Mit Alkali-AAA-Batterien mittlerer Qualität (900 mAh) mit hoher Leuchtstärke, blauer Farbe, nicht aktivem Umgebungslichtsensor, 4 täglichen Übertragungen beträgt die geschätzte Dauer 12 Monate. Bei gleichen Betriebsbedingungen, aber aktivem Lichtsensor beträgt die geschätzte Dauer 20 Monate. Bei gleichen Betriebsbedingungen, aber geringer Lichtstärke beträgt die Dauer über 28 Monate. Die Batterielebensdauer hängt stark ab von: Batterietyp (Zink-Kohle, Alkali, Lithium), Verwendung der Hintergrundbeleuchtung, Arbeitstemperaturen, Anzahl der täglichen Aktivierungen. Bei Installationen mit Temperaturen, die unter 0 °C fallen können, wird der Einsatz empfohlen von AAA-Lithiumbatterien (z. B. Energizer Ultimate Lithium, Varta Ultra Lithium oder ähnliche). Nach jeder Übertragung wird der Ladezustand des Akkus überprüft und bei unzureichendem Ladezustand werden fünf kurze Pieptöne ausgegeben und die Tasten- und Kronenhinterleuchtung ist gelb. Ersetzen Sie die Batterien so schnell wie möglich.

3 - VORHERGEHENDE PRÜFUNGEN



Nach dem Einlegen der beiden AAA-Batterien wechselt die Tastatur in den Energiesparmodus (Stand-by). Um das korrekte Einlegen der Batterien zu überprüfen, eine beliebige Taste berühren, um das Tastenfeld zu aktivieren: **ein anhaltender Ton signalisiert die Aktivierung.**

4 - INSTALLATION UND ERSTE INBETRIEBNAHME

4.1 - SPEICHERUNG EINES CODES

Den Empfänger in den Lernmodus schalten, wie in der entsprechenden Anleitung angegeben, und wie folgt vorgehen, wobei darauf zu achten ist, die Timeout-Zeiten des Empfängers (im Allgemeinen 7 Sekunden) einzuhalten.

Um mögliche Interferenzen zu minimieren, wird empfohlen, sich dem Empfänger zu nähern und, wenn möglich, die Antenne zu trennen.

BESCHREIBUNG	BEISPIEL	FARBE	AKUST
Eine jegliche Taste zur Aktivierung des Tastenfeldes gedrückt halten: ein anhaltender Ton signalisiert die Aktivierung.			
Den Code mit vier Ziffern (Werkseinstellung) gefolgt von der ∇ -Taste eingeben.	1 2 3 4 ∇		
Die Hintergrundbeleuchtung des Tastenfeldes wird aktiviert und es wird ein kurzer und ein langer Ton abgegeben.			
Die Funkübertragung des Codes wird durchgeführt und die grüne Hintergrundbeleuchtung des Tastenfeldes wird für etwa eine Sekunde wieder aktiviert.		GRÜN	









Wenn ein Code eingegeben wird, der nicht im Speicher vorhanden ist oder eine andere als die eingestellte Anzahl von Ziffern enthält, zeigt der Wahlschalter den Fehler an, indem die Kronentasten rot aufleuchten und eine Folge von vier kurzen Pieptönen ertönt

ANMERKUNG: Nach Eingabe eines gültigen Codes kann innerhalb von 7 Sekunden durch Drücken der Taste oder ein neuer Befehl gesendet werden. Zwei Δ kurze ∇ . Signaltöne zeigen an, dass die Tastatur sich deaktiviert hat.

⚠ ACHTUNG! Einige Codes können nicht verwendet werden, da sie anderen Funktionen vorbehalten sind. Bei dreistelligen Codes nicht die Zahl 001 verwenden. Bei vierstelligen Codes nicht die Zahlen 0010 bis 0019 und 0020 bis 0029 verwenden.

4.2 - MASTERCODE ÄNDERN

Einige Betriebsparameter des Tastenfeldes sind durch einen Mastercode geschützt, der aus Sicherheitsgründen nicht weitergegeben werden sollte. Bei der ersten Installation lautet der Mastercode **1 2 3 4**. Um diesen zu ändern, folgendermaßen vorgehen:









BESCHREIBUNG	BEISPIEL	FARBE	AKUST
Eine jegliche Taste zur Aktivierung des Tastenfeldes gedrückt halten: ein anhaltender Ton signalisiert die Aktivierung.		BLAU	 >1s
Die Tasten \wedge und \vee gleichzeitig drücken und gedrückt halten, bis ein langer Piepton ertönt; die Beleuchtung des Tastenfeldes bleibt blau	$\wedge + \vee$ 5 sec. max	BLAU	 >1s
Den Mastercode gefolgt von \vee eingeben	1 2 3 4 \vee	ORANGEFA RBEN	 +  >1s
Den Mastercode erneut eingeben, bestehend aus der Anzahl der auf der Tastatur eingestellten Ziffern, gefolgt von der Taste \vee ein	2 0 2 2 \vee	GELB	 > 1s x3
Die vorhergehende Sequenz wiederholen	2 0 2 2 \vee	GRÜN	 +  >1s

4.3 - EINSTELLUNG DER ZIFFERANZAHL DES MASTERCODES

Der Mastercode (Administrator-Installateur) und der Benutzercode sind auf **4 Ziffern** eingestellt (Werkseinstellung). Diese Zifferanzahl kann auf **3, 5** oder **6** variiert werden.

WARNING: Der voreingestellte Administratortcode ändert sich in Abhängigkeit von der gewählten Zifferanzahl: 3 Ziffern= 1 2 3; 4 Ziffern= 1 2 3 4; 5 Ziffern= 1 2 3 4 5; 6 Ziffern= 1 2 3 4 5 6

Um die Zifferanzahl zu ändern, folgendermaßen vorgehen:



BESCHREIBUNG	BEISPIEL	FARBE	AKUST
Eine jegliche Taste zur Aktivierung des Tastenfeldes gedrückt halten: ein anhaltender Ton signalisiert die Aktivierung.		BLAU	 >1s
Die Tasten \wedge und \vee gleichzeitig drücken und gedrückt halten, bis ein langer Piepton ertönt und solange die Beleuchtung des Tastenfeldes blau bleibt	$\wedge + \vee$ 5 sec. max	BLAU	 >1s
Den Mastercode gefolgt von der \vee -Taste eingeben	1 2 3 4 \vee	ORANGEFA RBEN	 +  >1s
Die Anzahl der Ziffern eingeben, aus denen der Code bestehen soll (Beispiel: 3), gefolgt von $\wedge\wedge\vee$	3 $\wedge\wedge\vee$	GELB	 > 1s x3
Die vorhergehende Sequenz wiederholen	3 $\wedge\wedge\vee$	GRÜN	 +  >1s

⚠ ACHTUNG! Durch Verändern der Zifferzahl wird der Mastercode entsprechend der gewählten Zifferanzahl auf die Werksreihenfolge zurückgesetzt. Zum Beispiel, wenn der Code mit 5 Ziffern eingestellt wird, lautet der Mastercode 12345.

4.4 - BENUTZERCODES ERSTELLEN

⚠ ACHTUNG! Es können bis zu 20 Benutzercodes hinzugefügt werden.

Zur Erstellung eines neuen Benutzercodes folgendermaßen vorgehen:

BESCHREIBUNG	BEISPIEL	FARBE	AKUST
Eine jegliche Taste zur Aktivierung des Tastenfeldes gedrückt halten: ein anhaltender Ton signalisiert die Aktivierung.		BLAU	 >1s
Die Tasten \wedge und \vee gleichzeitig drücken und gedrückt halten, bis ein langer Piepton ertönt und solange die Beleuchtung des Tastenfeldes blau bleibt	$\wedge + \vee$ 5 sec. max	BLAU	 >1s

Den Mastercode gefolgt von der ∇ -Taste eingeben	1 2 3 4 ∇	ORANGEFA RBEN	+ > 1s
\wedge gefolgt vom neuen Benutzercode (in diesem Fall bestehen aus 4 Ziffern) gefolgt von ∇ eingeben	\wedge 1 1 1 1 ∇	GELB	> 1s x3
Die vorhergehende Sequenz wiederholen	\wedge 1 1 1 1 ∇	GRÜN	+ > 1s

5 - ZUBEHÖR KONFIGURATIONEN

5.1 - NICHT DURCH MASTERCODES GESCHÜTZTE KONFIGURATIONEN

Die folgenden Funktionen ermöglichen es, die Erfahrung der Verwendung des Tastenfeldes ohne Verwendung des Mastercodes anzupassen und sind vom alternierenden Typ (falls aktiv, wird sie deaktiviert und umgekehrt).

BESCHREIBUNG	CODE	VORDEFINIER	C. MASTER
Eine jegliche Taste zur Aktivierung des Tastenfeldes gedrückt halten: ein anhaltender Ton signalisiert die Aktivierung.		BLAU	> 1s
Deaktivierung des Summers (*1)	001 ∇		
Aktivierung des Umgebungslichtsensors (*1)	001 \wedge	AKTIV	NEIN
Firmware-Revision	0017		NEIN

(*1) Denselben Vorgang ausführen, um ihn in den voreingestellten Zustand zu bringen

5.2 - DURCH MASTERCODES GESCHÜTZTE KONFIGURATIONEN

Um einen durch einen Mastercode geschützten Parameter zu ändern, wie im folgenden Beispiel gezeigt vorgehen: Magenta-Farbeinstellungen (0025) für die Hintergrundbeleuchtung von Tasten und Krone

BESCHREIBUNG	BEISPIEL	FARBE	AKUST
Eine jegliche Taste zur Aktivierung des Tastenfeldes gedrückt halten: ein anhaltender Ton signalisiert die Aktivierung.		BLAU	> 1s
Die Tasten \wedge und ∇ gleichzeitig drücken und gedrückt halten, bis ein langer Piepton ertönt und solange die Beleuchtung des Tastenfeldes blau bleibt	\wedge + ∇ 5 sec. max	BLAU	> 1s
Den Mastercode gefolgt von der ∇ -Taste eingeben	1 2 3 4 ∇	ORANGEFA RBEN	+ > 1s
Die Farbe der Hintergrundbeleuchtung in magenta ändern	0 0 2 5 ∇	GELB	> 1s x3
Die vorhergehende Sequenz wiederholen	0 0 2 5 ∇	GRÜN	+ > 1s

Die Sequenz mit den in der folgenden Tabelle angegebenen Codes wiederholen, um weitere Zubehörkonfigurationen zu ändern.

BESCHREIBUNG	CODE	VORDEFINIER	C.MASTER
Helligkeitsstufe der Hintergrundbeleuchtung	0010 ∇	HOCH	JA
Farbe der Hintergrundbeleuchtung 0020 (keine), 0021 (rot), 0022 (grün) 0023 (blau), 0024 (gelb), 0025 (magenta), 0026 (cyan), 0027 (weiß), 0028 (orange)	0028 ∇ (orange)	BLAU	JA
Wiederherstellung der Werkseinstellung	0011 ∇		JA
Überprüfung des Funkträgers	0019 ∇		JA

6 - LÖSCHUNG DER CODES

6.1 - LÖSCHUNG EINES EINZELNEN BENUTZERCODES

Zur Löschung eines einzelnen Benutzercodes folgendermaßen vorgehen:

BESCHREIBUNG	BEISPIEL	FARBE	AKUST
Eine jegliche Taste zur Aktivierung des Tastenfeldes gedrückt halten: ein anhaltender Ton signalisiert die Aktivierung.		BLAU	>1s
Die Tasten \wedge und \vee gleichzeitig drücken und gedrückt halten, bis ein langer Piepton ertönt und solange die Beleuchtung des Tastenfeldes blau bleibt	$\wedge + \vee$ 5 sec. max	BLAU	>1s
Den Mastercode gefolgt von der \vee -Taste eingeben	1 2 3 4 \vee	ORANGEFA RBEN	+ >1s
\wedge gefolgt vom zu löschenden Benutzercode gefolgt von $\wedge\vee$	\wedge 1 1 1 1 $\wedge\vee$	GELB	>1s x3
Die vorhergehende Sequenz wiederholen	\wedge 1 1 1 1 $\wedge\vee$	GRÜN	+ >1s

6.2 - ALLE BENUTZERCODES LÖSCHEN

Zur Löschung aller Benutzercodes folgendermaßen vorgehen:

BESCHREIBUNG	BEISPIEL	FARBE	AKUST
Eine jegliche Taste zur Aktivierung des Tastenfeldes gedrückt halten: ein anhaltender Ton signalisiert die Aktivierung.		BLAU	>1s
Die Tasten \wedge und \vee gleichzeitig drücken und gedrückt halten, bis ein langer Piepton ertönt und solange die Beleuchtung des Tastenfeldes blau bleibt	$\wedge + \vee$ 5 sec. max	BLAU	>1s
Den Mastercode gefolgt von der \vee -Taste eingeben	1 2 3 4 \vee	ORANGEFA RBEN	+ >1s
$\wedge\wedge\wedge\vee$ eingeben	$\wedge\wedge\wedge\vee$	GRÜN	+ >1s

ANMERKUNG - Die eingestellte Zifferanzahl wird beibehalten:

3 Ziffern= 1 2 3; 4 Ziffern= 1 2 3 4; 5 Ziffern= 1 2 3 4 5; 6 Ziffern= 1 2 3 4 5 6

7 - WIEDERHERSTELLUNG DER WERKSPARAMETER

Bei diesem Vorgang werden alle Parameter, einschließlich des Administratorcodes, auf ihre voreingestellten Werte zurückgesetzt. Jede Kopplung mit dem Empfänger geht verloren und muss wiederholt werden.

Den Wahlschalter von der Wandhalterung entfernen, indem die Schraube an der Unterseite gelöst werden			
Das digitale Tastenfeld durch Drücken einer beliebigen Taste aktivieren		BLAU	>1s
Innerhalb von 5" mit einem dünnen Stab (maximaler Durchmesser 1 mm) die P-Taste auf der Rückseite der Tastatur gedrückt halten (etwa 3"), bis die Farbe GELB wird und ein langer Piepton ertönt		GELB	>1s

Nach dem Signalton sendet das Tastenfeld ihren eindeutigen Code für 35". Während dieser Zeit ist die Speicherung im Empfänger möglich.

Jetzt werden alle Parameter und auch das Passwort auf ihre voreingestellten Werte zurückgesetzt.

8 - ENTSORGUNG

Die ordnungsgemäß getrennten Verpackungskomponenten (Karton, Kunststoff usw.) müssen in den entsprechenden Mülltonnen entsorgt werden. Die Komponenten des Gerätes wie Elektronikplatinen, Metallteile, Batterien usw. müssen getrennt und getrennt entsorgt werden.

Hinsichtlich der Entsorgung sind die am Aufstellungsort geltenden Vorschriften anzuwenden.

NICHT IN DER UMWELT ENTSORGEN!



ATENÇÃO! Para a segurança das pessoas, é importante que respeite estas instruções e as guarde para futuras utilizações. Leia atentamente as instruções antes de efetuar a instalação e executar as intervenções conforme especificado pelo fabricante; verifique se o produto é adequado para o tipo de utilização que deseja fazer dele. O dispositivo deve ser destinado unicamente à utilização para a qual foi expressamente concebido. A instalação, programação, colocação em serviço e manutenção dos equipamentos devem ser efetuadas apenas por pessoal técnico qualificado, em conformidade com os regulamentos vigentes, incluindo aqueles para a eliminação correta das embalagens. Maneje os equipamentos com cuidado, principalmente durante a instalação, evitando quedas, choques ou contacto com líquidos; não coloque o equipamento perto de fontes de calor; a presença de estruturas metálicas pode influenciar o alcance rádio. Antes de efetuar qualquer operação de manutenção, retire as pilhas ao dispositivo. O fabricante não pode ser considerado responsável por quaisquer danos resultantes de utilizações impróprias e irracionais. **ATENÇÃO: o teclado rádio EGKTR1 é um dispositivo eletrónico a pilhas, pelo que, no caso de ter as pilhas descarregadas, não poderá ativar os dispositivos a ele associados. Por conseguinte, recomenda-se que preveja um sistema alternativo de ativação adequado.** Os conteúdos deste manual podem sofrer alterações a qualquer momento sem obrigação de pré-aviso, a versão mais atualizada está disponível no site keyautomation.com

2 - INTRODUÇÃO AO PRODUTO

EGKTR1 é um teclado digital com tecnologia de toque capacitiva. O seu funcionamento é semelhante ao de um transmissor de dois canais, a transmissão ocorre digitando o código do utilizador seguido da tecla ∇ ou \blacktriangle . Para todas as operações de aprendizagem, exclusão e função associadas às operações do canal ∇ ou \blacktriangle , consulte o manual do recetor.

EGKTR1 é compatível com centrais e recetores da Key Automation.

NOTA - Cada teclado digital possui um número de série unívoco que o diferencia de qualquer outro teclado, cada código de utilizador deve ser memorizado no recetor e associado à função que se deseja executar (consulte o manual do recetor rádio ou da central).

NOTA - Em todos os teclados o código master predefinido (definição de fábrica) é 1 2 3 4. Por motivos de segurança é indispensável modificar este código durante a instalação.

2.1 - CARACTERÍSTICAS TÉCNICAS

		EGKTR1
Alimentação		3V – 2 x AAA (*1) (*2)
Frequência de transmissão	MHz	433,92
Absorção Máx	mA	200 (cor vermelha, nível de brilho máximo)
Duração das pilhas	mesi	12
Alcance no ar livre	m	60 máx (*3)
Número de algarismos dos códigos		De 3 a 6 (definição de fábrica 4 algarismos)
Códigos memorizáveis		até 20
Antena		Integrada
Temperatura de funcionamento	°C	-10 +55
Classe de equipamento		III
Grau de proteção	IP	55
Dimensões	mm	79 x 79 x 23 (h)
Peso	gr.	226

(*1) Nas mesmas condições de utilização, obtém-se um aumento significativo da duração, mesmo em comparação com as pilhas alcalinas, utilizando pilhas de lítio não recarregáveis (tipo Energizer® Ultimate Lithium AAA ou VARTA Ultra Lithium AAA).

(*2) O uso de baterias recarregáveis é fortemente desencorajado.

(*3) A instalação em superfícies metálicas reduz significativamente o alcance máximo.

2.2 – DURAÇÃO DAS PILHAS

Com pilhas AAA alcalinas de média qualidade (900mAh) com alto nível de luz, cor azul, sensor de luz ambiente não ativo, 4 transmissões diárias, a duração estimada é de 12 meses. Com as mesmas condições de operação, mas com o sensor de luz ativo, a duração estimada é de 20 meses. Com as mesmas condições de operação, mas com baixo nível de luz, a duração é superior a 28 meses.

A duração da bateria depende muito de: tipo de bateria (zinco-carbono, alcalina, lítio), uso da luz de fundo, temperaturas de trabalho, número de ativações diárias.

Para instalações com temperaturas que podem cair abaixo de 0 °C, recomenda-se o uso de baterias de lítio AAA (por exemplo, Energizer Ultimate Lithium, Varta Ultra Lithium ou similar).

Após cada transmissão, o nível de carga da bateria é verificado e, se o nível de carga for insuficiente, cinco bipes curtos são emitidos e a iluminação dos botões e da coroa é amarela. Substitua as baterias assim que possível.

3 - VERIFICAÇÕES PRELIMINARES



Após ter inserido as duas pilhas AAA, o teclado entra no modo de baixo consumo (standby). Para verificar a entrada correta, toque em qualquer tecla para ativar o teclado: **um som prolongado sinaliza a ativação.**

4 - INSTALAÇÃO E PRIMEIRA LIGAÇÃO

4.1 – MEMORIZAÇÃO DE UM CÓDIGO

Coloque o recetor no modo de aprendizagem conforme indicado no respetivo manual e proceda da seguinte forma, prestando atenção para respeitar os tempos de time-out do recetor (geralmente 7 segundos).

Para minimizar possíveis interferências, é aconselhado aproximar-se do recetor e desligar, se possível, a sua antena.

DESCRIÇÃO	EXEMPL	COR	BIPE
Mantenha pressionada qualquer tecla para ativar o teclado: um som prolongado sinaliza a ativação			 >1s
Insira o código de quatro algarismos (configuração de fábrica) seguido da tecla ∇ .	1 2 3 4 ∇		
A retroiluminação do teclado é desativada e são emitidos um som curto e um som longo.			 >1s
A transmissão rádio do código é efetuada e a retroiluminação verde do teclado é reativada por cerca de um segundo.		VERDE	

Se for inserido um código não presente na memória ou com um número de algarismos diferente do definido, o seletor sinaliza o erro acendendo os botões da coroa a vermelho e é emitida uma sequência de quatro sons curtos

NOTA - Após ter inserido um código válido, dentro de 7 segundos, é possível transmitir um novo comando ao pressionar a tecla Δ ou ∇ . Dois sons curtos indicam que o teclado se desativou.

Δ ATENÇÃO! Alguns códigos não podem ser utilizados pois estão reservados para outras funções. No caso de códigos de três algarismos, não utilize o número 001. No caso de códigos de quatro algarismos, não utilize os números de 0010 a 0019 e 0020 a 0029.

4.2 - ALTERAR O CÓDIGO MESTRE

Alguns parâmetros operacionais do teclado são protegidos por um código mestre que, por questões de segurança, não deve ser divulgado. Na primeira instalação o código mestre predefinido é **1 2 3 4**, para modificá-lo siga o procedimento abaixo:

DESCRIÇÃO	EXEMPL	COR	BIPE
Mantenha pressionada qualquer tecla para ativar o teclado: um som prolongado sinaliza a ativação.		AZUL	>1s
Pressione e mantenha pressionadas as teclas \wedge e \vee ao mesmo tempo até que seja emitido um bip longo; a iluminação do teclado permanece azul	$\wedge + \vee$ 5 sec. max	AZUL	>1s
Digite o código mestre seguido de \vee	1 2 3 4 \vee	COR DE LARANJA	+ >1s
Digite o novo código mestre que consiste no número de algarismos definido no teclado seguido da tecla \vee	2 0 2 2 \vee	AMARELO	> 1s x3
Repita a sequência anterior	2 0 2 2 \vee	VERDE	+ >1s

4.3 - DEFINIÇÃO DO NÚMERO DE ALGARISMOS DO CÓDIGO MESTRE

O código mestre (administrador-instalador) e o código do utilizador são definidos para **4 algarismos** (definição de fábrica) este número de algarismos pode ser alterado para **3, 5 ou 6**.

ATENÇÃO - O código master predefinido muda em função do número de algarismos escolhido: 3 algarismos = 1 2 3; 4 algarismos = 1 2 3 4; 5 algarismos = 1 2 3 4 5; 6 algarismos = 1 2 3 4 5 6

Para modificar o número de algarismos proceda da seguinte forma:

DESCRIÇÃO	EXEMPL	COR	BIPE
Mantenha pressionada qualquer tecla para ativar o teclado: um som prolongado sinaliza a ativação.		AZUL	>1s
Pressione e mantenha pressionadas as teclas \wedge e \vee ao mesmo tempo até que seja emitido um bip longo e a iluminação do teclado permaneça azul	$\wedge + \vee$ 5 sec. max	BLU	>1s
Digite o código mestre seguido da tecla \vee	1 2 3 4 \vee	COR DE LARANJA	+ >1s
Digite o número de algarismos com que o código deve ser composto (por exemplo 3), seguido por $\wedge \wedge \vee$	3 $\wedge \wedge \vee$	AMARELO	> 1s x3
Repita a sequência anterior	3 $\wedge \wedge \vee$	VERDE	+ >1s

⚠ ATENÇÃO! Ao alterar o número de algarismos o código mestre é restaurado para a sequência de fábrica de acordo com o número de algarismos escolhido. Por exemplo, se definir o código de 5 algarismos, o código mestre será 12345.

4.4 - CRIAR CÓDIGOS DE UTILIZADOR

⚠ ATENÇÃO! É possível adicionar até um máximo de 20 códigos de utilizador.

Para criar um novo código de utilizador, proceda da seguinte forma:

DESCRIÇÃO	EXEMPL	COR	BIPE
Mantenha pressionada qualquer tecla para ativar o teclado: um som prolongado sinaliza a ativação.		AZUL	>1s
Pressione e mantenha pressionadas as teclas \wedge e \vee ao mesmo tempo até que seja emitido um bip longo e a iluminação do teclado permaneça azul	$\wedge + \vee$ 5 sec. máx	AZUL	>1s
Digite o código mestre seguido da tecla \vee	1 2 3 4 \vee	COR DE LARANJA	+ >1s
Digite \wedge seguido do novo código de utilizador (neste caso 4 algarismos) seguido de \vee	\wedge 1 1 1 1 \vee	AMARELO	> 1s x3
Repita a sequência anterior	\wedge 1 1 1 1 \vee	VERDE	+ >1s

5 - CONFIGURAÇÕES ACESSÓRIAS

5.1 - CONFIGURAÇÕES NÃO PROTEGIDAS POR CÓDIGO MESTRE

As seguintes funcionalidades permitem personalizar a experiência de utilização do teclado sem utilizar o código mestre e são do tipo alternado (se ativo, é desativado e vice-versa).

DESCRIÇÃO	CÓDIGO	PREDEFINIDO	C. MASTER
Mantenha pressionada qualquer tecla para ativar o teclado: um som prolongado sinaliza a ativação.		AZUL	>1s
Desativação da campainha (*1)	001		
Ativação do sensor de luz ambiente (*1)	001	ATIVO	NÃO
Revisão de firmware	0017		NÃO

(*1) Execute o mesmo procedimento para repô-lo no estado predefinido

5.2 - CONFIGURAÇÕES PROTEGIDAS POR CÓDIGO MESTRE

Para modificar um parâmetro protegido por um código mestre, proceda conforme o exemplo abaixo: definições de cor magenta (0025) para a retroiluminação das teclas e da coroa

DESCRIÇÃO	EXEMPL	COR	BIPE
Mantenha pressionada qualquer tecla para ativar o teclado: um som prolongado sinaliza a ativação.		AZUL	>1s
Pressione e mantenha pressionadas as teclas e ao mesmo tempo até que seja emitido um bip longo e a iluminação do teclado permaneça azul	+ 5 sec. max	AZUL	>1s
Digite o código mestre seguido da tecla	1 2 3 4	COR DE LARANJA	+ >1s
Modifique a cor da retroiluminação para magenta	0 0 2 5	AMARELO	> 1s x3
Repita a sequência anterior	0 0 2 5	VERDE	+ >1s

Repita a sequência utilizando os códigos indicados na tabela subjacente para modificar outras configurações de acessórios.

DESCRIÇÃO	CÓDIGO	PREDEFINIDO	C.MASTER
Nível de brilho da retroiluminação	0010	ALTO	SIM
Cor da retroiluminação 0020 (nenhuma), 0021 (vermelha), 0022 (verde), 0023 (azul), 0024 (amarela), 0025 (magenta), 0026 (ciano), 0027 (branco), 0028 (cor-de-laranja)	0028 (cor-de-laranja)	AZUL	SIM
Restauração da configuração de fábrica	0011		SIM
Verificação da portadora rádio	0019		SIM

6 - EXCLUSÃO DOS CÓDIGOS

6.1 - EXCLUSÃO DE UM ÚNICO CÓDIGO DE UTILIZADOR

Para excluir um único código de utilizador, proceda da seguinte forma:

DESCRIÇÃO	EXEMPL	COR	BIPE
Mantenha pressionada qualquer tecla para ativar o teclado: um som prolongado sinaliza a ativação.		AZUL	>1s

Mantenha pressionada qualquer tecla para ativar o teclado: um som prolongado sinaliza a ativação.		AZUL	>1s
Pressione e mantenha pressionadas as teclas \wedge e \vee ao mesmo tempo até que seja emitido um bip longo e a iluminação do teclado permaneça azul	$\wedge + \vee$ 5 sec. max	AZUL	>1s
Digite o código mestre seguido da tecla \vee	1 2 3 4 \vee	COR DE LARANJA	+ >1s
Digite \wedge seguido do código de utilizador que se pretende excluir seguido de $\wedge\vee$	\wedge 1 1 1 1 $\wedge\vee$	AMARELO	>1s x3
Repita a sequência anterior	\wedge 1 1 1 1 $\wedge\vee$	VERDE	+ >1s

6.2 - EXCLUIR TODOS OS CÓDIGOS DE UTILIZADOR

Para excluir todos os códigos de utilizador, proceda da seguinte forma:

DESCRIÇÃO	EXEMPL	COR	BIPE
Mantenha pressionada qualquer tecla para ativar o teclado: um som prolongado sinaliza a ativação.		AZUL	>1s
Pressione e mantenha pressionadas as teclas \wedge e \vee ao mesmo tempo até que seja emitido um bip longo e a iluminação do teclado permaneça azul	$\wedge + \vee$ 5 sec. max	AZUL	>1s
Digite o código mestre seguido da tecla \vee	1 2 3 4 \vee	COR DE LARANJA	+ >1s
Digite \wedge $\wedge\wedge\wedge\wedge$	$\wedge\wedge\wedge\wedge$	VERDE	+ >1s

NOTA - O número de algarismos definido é mantido: 3 algarismos =

1 2 3; 4 algarismos = 1 2 3 4; 5 algarismos = 1 2 3 4 5; 6 algarismos = 1 2 3 4 5 6

7 - RESTAURO DOS PARÂMETROS DE FÁBRICA

Com esta operação, todos os parâmetros, incluindo o código do administrador, são restaurados para os seus valores predefinidos. Qualquer emparelhamento com o recetor é perdido e terá que ser repetido.

Retire o setor do suporte de parede desaparafusando o parafuso no lado inferior			
Ative o teclado digital tocando numa qualquer tecla		AZUL	>1s
Dentro de 5", utilizando um bastonete fino (diâmetro máximo de 1 mm), pressione e mantenha pressionado (cerca de 3") pressione a tecla P na parte de trás do teclado até que a cor fique AMARELA e seja emitido um bip longo		AMARELO	>1s

Após o sinal sonoro, o teclado envia o seu código unívoco por 35". Durante este tempo é possível efetuar a memorização no recetor.

Agora todos os parâmetros e também a palavra-passe são restaurados para os seus valores predefinidos.

8 - ELIMINAÇÃO

Os componentes da embalagem (papelão, plástico etc.), devidamente separados, devem ser colocados nos ecopontos apropriados. Os componentes do dispositivo, como as placas eletrónicas, peças metálicas, baterias etc., devem ser separados e diferenciados. Para os métodos de eliminação, devem ser aplicadas as regras em vigor no local de instalação.

NÃO DESPEJE NO MEIO AMBIENTE!



POŁĄCZENIE

1 - OSTRZEŻENIA BEZPIECZEŃSTWA

PL

UWAGA! Aby zapewnić warunki bezpieczeństwa dla osób, należy przestrzegać wskazań podanych w instrukcji i należy ją przechować w chronionym miejscu, aby umożliwić odniesienie się do niej w przyszłości. Należy uważnie przeczytać instrukcję, aby instalację i interwencje wykonać zgodnie ze wskazaniami producenta; sprawdzić, czy produkt jest odpowiedni do przewidzianego zastosowania. Urządzenie może być używane wyłącznie do celu, dla którego zostało wyprodukowane. Instalacja, programowanie, uruchomienie konserwacja urządzeń muszą być wykonane wyłącznie przez wykwalifikowany personel techniczny, zgodnie z obowiązującymi normami, łącznie z przepisami dotyczącym poprawnej utylizacji pakowań. Z urządzeniami obchodzić się ostrożnie, w szczególności w czasie instalacji, unikać upadku, uderzenia lub kontaktu z płynami, nie umieszczać urządzenia w pobliżu źródeł ciepła i metalowych struktur, które mogłyby wpłynąć na sygnał radiowy. Przed wykonaniem jakiegokolwiek konserwacji, wyjąć baterie z urządzenia. Producent uchyla się od jakiegokolwiek odpowiedzialności za szkody, które mogą wyniknąć z nieprawidłowego i nieracjonalnego używania. **UWAGA:** klawiatura radiowa EGKTR1 to urządzenie elektroniczne funkcjonujące na baterie, w związku z tym, w przypadku rozładowania, nie będzie w stanie uaktywnić urządzeń z nią powiązanych. Zaleca się w związku z tym przygotowanie odpowiedniego alternatywnego systemu uaktywniającego. Zawartość niniejszej instrukcji może ulec zmianie w dowolnym momencie, bez obowiązku wcześniejszego powiadomienia. Najnowsze wersje instrukcji są dostępne na stronie keyautomation.com

2 - O PRODUKCIE

EGKTR1 to klawiatura cyfrowa z technologią dotykową i pojemnościową. Jej funkcjonowanie jest podobne do sposobu działania przekaźnika dwukanałowego, transmisja zachodzi po wpisaniu kodu użytkownika i następnie przycisku ∇ lub \blacktriangle . Wszystkie czynności związane z uczeniem, usuwaniem oraz funkcjami powiązanimi z kanałem ∇ lub \blacktriangle veuillez zostały opisane w instrukcji odbiornika. EGKTR1 jest kompatybilna z centralami i odbiornikami Key Automation.

UWAGA - Każda cyfrowa klawiatura posiada unikatowy numer seryjny, który odróżnia ją od innych klawiatur, każdy kod użytkownika musi być zapisany w odbiorniku i powiązany z funkcją, którą ma wykonywać (powołać się na informacje podane w instrukcji odbiornika radiowego i centrali).

UWAGA - we wszystkich klawiaturach wstępnie ustawionym kodem administratora (ustawienia fabryczne) jest 1 2 3 4. Ze względów bezpieczeństwa kod ten należy zmienić w czasie instalacji.

2.1 - CHARAKTERYSTYKA TECHNICZNA

	EGKTR1	
Zasilanie	3V – 2 x AAA (*1) (*2)	
Częstotliwość transmisji	MHz	433,92
Maks pobór	mA	200 (kolor czerwony, maksymalny poziom jasności)
Żywotność baterii	mesi	12
Zasięg na wolnym powietrzu	m	60 maks (*3)
Liczba cyfr w kodach	Od 3 do 6 (ustawienie fabryczne - 4 cyfry)	
Liczba kodów w pamięci	do 20	
Antena	Wbudowana	
Temperatura funkcjonowania	°C	-10 +55
Klasa urządzenia	III	
Stopień zabezpieczenia	IP	55
Wymiary	mm	79 x 79 x 23 (h)
Waga	gr.	226

(*1) Przy tych samych warunkach używania, znacznie dłuższą żywotność, także w stosunku do baterii alkalicznych, uzyskuje się dzięki zwykłym bateriom litowym, nie do ładowania (typu Energizer® Ultimate litowa AAA o VARTA Ultra Lithium AAA).

(*2) Stanowczo odradza się używanie akumulatorów.

(*3) Instalacja na powierzchniach metalowych powoduje znaczące ograniczenie maksymalnego zasięgu.

2.2 - ŻYWOTNOŚĆ BATERII

Przy średniej jakości bateriach alkalicznych AAA (900mAh) o wysokim poziomie światła, kolorze niebieskim, nieaktywnym czujniku światła otoczenia, 4 transmisjach dziennie, szacowany czas działania to 12 miesięcy. Przy tych samych warunkach pracy, ale z aktywnym czujnikiem światła, szacowany czas działania wynosi 20 miesięcy. Przy tych samych warunkach pracy, ale przy słabym oświetleniu, trwałość wynosi ponad 28 miesięcy.

Żywotność baterii zależy w dużym stopniu od: rodzaju baterii (cynkowo-węglowych, alkalicznych, litowych), używania podświetlenia, temperatur pracy, liczby dziennych uruchomień.

W przypadku instalacji, w których temperatura może spaść poniżej 0°C, zaleca się stosowanie baterii litowych AAA (np. Energizer Ultimate Lithium, Varta Ultra Lithium lub podobnych).

Po każdej transmisji sprawdzany jest poziom naładowania baterii, a jeśli poziom naładowania jest niewystarczający, emitowanych jest pięć krótkich dźwięków oraz żółte podświetlenie przycisków i koronki. Jak najszybciej wymień baterie.

3 - KONTROLE WSTĘPNE





Po wprowadzeniu dwóch baterii AAA klawiatura wchodzi w tryb niskiego zużycia (stand-by). Aby sprawdzić, czy została wprowadzona poprawnie, dotknąć dowolnego przycisku, aby uaktywnić klawiaturę: **wydłużony dźwięk sygnalizuje uaktywnienie.**

4 - INSTALACJA I PIERWSZE URUCHOMIENIE

4.1 - ZAPISYWANIE KODU W PAMIĘCI

Wprowadzić odbiornik w tryb uczenia, jak opisano w odpowiedniej instrukcji, i wykonać opisaną procedurę przestrzegając limitów czasu przewidzianych dla odbiornika (zazwyczaj 7 sekund).

Aby zminimalizować zakłócenia, zaleca się, aby zbliżyć się do odbiornika i, jeżeli jest to możliwe, odłączyć od niego antenę.

OPIS	PRZYKŁA	KOLOR	SYGNA
Przytrzymać wciśnięty którykolwiek z przycisków, aby uaktywnić klawiaturę: wydłużony dźwięk sygnalizuje uaktywnienie.			 >1s
Wpisać czterocyfrowy kod (ustawiony fabrycznie) i nacisnąć na przycisk ∇ .	1 2 3 4 ∇		
Podświetlenie klawiatury wyłączy się i włączy się jeden dźwięk krótki i jeden dźwięk długi.			 +  >1s
Wykonywana jest radiowa transmisja kodu i ponownie włącza się, na około jedną sekundę, podświetlenie klawiatury o kolorze zielonym.		ZIELONY	









Jeżeli wpisze się kod, który nie został zapisany w pamięci lub który składa się z innej liczby cyfr, przełącznik zasygnalizuje błąd, przyciski korony zapalą się na czerwono i włączy się sekwencja czterech krótkich dźwięków

⚠ UWAGA! Po wpisaniu ważnego kodu, w ciągu 7 sekund, można przesłać nowe polecenie, za pomocą przycisku lub ∇ . Dwa krótkie sygnały dźwiękowe poinformują o wyłączeniu klawiatury.

⚠ UWAGA! Niektóre kody nie mogą być używane, gdyż są zastrzeżone dla innych funkcji. W przypadku kodów trzycyfrowych nie używać numeru 001. W przypadku kodów czterocyfrowych nie używać numerów od 0010 do 0019 i od 0020 do 0029.

4.2 - ZMIENIĆ KOD MASTER

Niektóre parametry operacyjne na klawiaturze są chronione przez kod master który, ze względów bezpieczeństwa, nie powinien być udostępniany. Przy pierwszej instalacji wstępnie ustawionym kodem master jest **1 2 3 4**. Aby go zmienić, wykonać niżej opisaną procedurę:









OPIS	PRZYKŁA	KOLOR	SYGNA
Przytrzymać wciśnięty którykolwiek z przycisków, aby uaktywnić klawiaturę: wydłużony dźwięk sygnalizuje uaktywnienie.		NIEBIESKI	 >1s
Nacisnąć i przytrzymać wciśnięte, jednocześnie, przyciski \wedge i \vee aż do chwili gdy wyłączy się długi sygnał dźwiękowy; podświetlenie klawiatury pozostanie w kolorze niebieskim	$\wedge + \vee$ 5 sec. max	NIEBIESKI	 >1s
Wpisać kod master i następnie nacisnąć na \vee	1 2 3 4 \vee	POMARAŃ CZOWY	 +  >1s
Wpisać nowy kod master składający się z liczby cyfr ustawionej na klawiaturze i następnie nacisnąć na \vee	2 0 2 2 \vee	ŻÓŁTY	 > 1s x3
Powtórzyć poprzednią sekwencję	2 0 2 2 \vee	ZIELONY	 +  >1s

4.3 - USTAWIENIE LICZBY CYFR W KODZIE MASTER

Kod master (administrator-instalator) i kod użytkownika są ustawione na **4 cyfry** (ustawienie fabryczne), liczba cyfr może być zmieniona na **3, 5 lub 6**.

UWAGA: wstępnie ustawiony kod administratora zmienia się w zależności od wybranej liczby cyfr: 3 cyfry = 1 2 3; 4 cyfry = 1 2 3 4; 5 cyfr= 1 2 3 4 5; 6 cyfr= 1 2 3 4 5 6

Aby zmienić liczbę cyfr wykonać niżej opisaną procedurę:





OPIS	PRZYKŁA	KOLOR	SYGNA
Przytrzymać wciśnięty którykolwiek z przycisków, aby uaktywnić klawiaturę: wydłużony dźwięk sygnalizuje uaktywnienie.		NIEBIESKI	 >1s
Nacisnąć i przytrzymać wciśnięte, jednocześnie, przyciski \wedge i \vee aż do chwili gdy wyłączy się długi sygnał dźwiękowy i podświetlenie klawiatury pozostanie w kolorze niebieskim	$\wedge + \vee$ 5 sec. max	NIEBIESKI	 >1s
Wpisać kod master i nacisnąć na przycisk \vee	1 2 3 4 \vee	POMARAŃ CZOWY	 +  >1s
Wpisać liczbę cyfr, z której ma się składać kod (na przykład 3), następnie nacisnąć na $\wedge \wedge \vee$	3 $\wedge \wedge \vee$	ŻÓŁTY	 > 1s x3
Powtórzyć poprzednią sekwencję	3 $\wedge \wedge \vee$	ZIELONY	 +  >1s

⚠ UWAGA! W przypadku wprowadzenia zmian w liczbie cyfr kod master jest przywracany do sekwencji ustawionej fabrycznie, odpowiednio do wybranej liczby cyfr. Na przykład, w przypadku ustawienia kodu 5 cyfrowego, kodem master będzie 12345.

4.4 - TWORZENIE KODÓW UŻYTKOWNIKÓW

⚠ UWAGA! Urządzenie umożliwia zapisanie do maksymalnie 20 kodów użytkownika.

Aby utworzyć nowy kod użytkownika wykonać procedurę opisaną poniżej:

OPIS	PRZYKŁA	KOLOR	SYGNA
Przytrzymać wciśnięty którykolwiek z przycisków, aby uaktywnić klawiaturę: wydłużony dźwięk sygnalizuje uaktywnienie.		NIEBIESKI	 >1s
Nacisnąć i przytrzymać wciśnięte, jednocześnie, przyciski \wedge i \vee aż do chwili gdy wyłączy się długi sygnał dźwiękowy i podświetlenie klawiatury pozostanie w kolorze niebieskim	$\wedge + \vee$ 5 sec. max	NIEBIESKI	 >1s
Wpisać kod master i nacisnąć na przycisk \vee	1 2 3 4 \vee	POMARAŃ CZOWY	 +  >1s

Wpisać \wedge po czym wpisać nowy kod użytkownika (w tym przypadku 4 cyfrowy), następnie nacisnąć na \vee	\wedge 1 1 1 1 \vee	ŻÓŁTY	> 1s x3
Powtórzyć poprzednią sekwencję	\wedge 1 1 1 1 \vee	ZIELONY	+ > 1s

5 - KONFIGURACJA AKCESORIÓW

5.1 - KONFIGURACJE NIE CHRONIONE KODEM MASTER

Niżej opisane funkcje umożliwiają personalizowanie doświadczenia użytkownika klawiatury bez konieczności zastosowania kodu master i mogą być one używane naprzemiennie (jeżeli aktywna jest jedna funkcja, druga jest wyłączona, i na odwrót).

OPIS	KOD	WARTOŚĆ	MASTER
Przytrzymać wciśnięty którykolwiek z przycisków, aby uaktywnić klawiaturę: wydłużony dźwięk sygnalizuje uaktywnienie.		NIEBIESKI	> 1s
Wyłączenie sygnału dźwiękowego (*1)	001 \vee		
Włączenie czujnika światła otoczenia (*1)	001 \wedge	AKTYWNY	NO
Aktualizacja oprogramowania układowego	0017		NO

(*1) Wykonać tę samą procedurę, aby przywrócić do stanu domyślnego

5.2 KONFIGURACJE CHRONIONE KODEM MASTER

Aby zmienić parametr chroniony kodem master wykonać czynności opisane w przykładzie podanym poniżej: ustawienie koloru magenta (0025) dla podświetlenia przycisków i korony

OPIS	PRZYKŁA	KOLOR	SYGNA
Przytrzymać wciśnięty którykolwiek z przycisków, aby uaktywnić klawiaturę: wydłużony dźwięk sygnalizuje uaktywnienie.		NIEBIESKI	> 1s
Nacisnąć i przytrzymać wciśnięte, jednocześnie, przyciski \wedge i \vee aż do chwili gdy wyłączy się długi sygnał dźwiękowy i podświetlenie klawiatury pozostanie w kolorze niebieskim	\wedge + \vee 5 sec. max	NIEBIESKI	> 1s
Wpisać kod master i nacisnąć na przycisk \vee	1 2 3 4 \vee	POMARAŃ CZOWY	+ > 1s
Zmienić kolor podświetlenia na magenta	0 0 2 5 \vee	ŻÓŁTY	> 1s x3
Powtórzyć poprzednią sekwencję	0 0 2 5 \vee	ZIELONY	+ > 1s









Powtórzyć sekwencję używając kodów wskazanych w tabeli znajdującej się poniżej, aby wprowadzić zmiany w konfiguracjach dodatkowych.

OPIS	KOD	WARTOŚĆ	MASTER
Poziom jasności podświetlenia	0010 \vee	WYSOKI	TAK
Kolor podświetlenia 0020 (brak), 0021 (czerwony), 0022 (zielony), 0023 (niebieski), 0024 (żółty), 0025 (magenta) 0026 (turkusowy), 0027 (biały) 0028 (pomarańczowy)	0028 \vee (pomarańczowy)	NIEBIESKI	TAK
Restauration de la configuration d'usine	0011 \vee		TAK
Contrôle portée radio	0019 \vee		TAK

6 - USUWANIE KODÓW







6.1 - USUWANIE POJEDYNCZEGO KODU UŻYTKOWNIKA

Aby usunąć pojedynczy kod użytkownika wykonać niżej opisaną procedurę:

OPIS	PRZYKŁA	KOLOR	SYGNA
Przytrzymać wciśnięty którykolwiek z przycisków, aby uaktywnić klawiaturę: wydłużony dźwięk sygnalizuje uaktywnienie.		NIEBIESKI	
Nacisnąć i przytrzymać wciśnięte, jednocześnie, przyciski \wedge i \vee aż do chwili gdy wyłączy się długi sygnał dźwiękowy i podświetlenie klawiatury pozostanie w kolorze niebieskim	$\wedge + \vee$ 5 sec. max	NIEBIESKI	
Wpisać kod master i nacisnąć na przycisk \vee	1 2 3 4 \vee	POMARAŃ CZOWY	 + 
Wpisać \wedge i kod użytkownika, który chce się usunąć, następnie nacisnąć na $\wedge\vee$	\wedge 1 1 1 1 $\wedge\vee$	ŻÓŁTY	
Powtórzyć poprzednią sekwencję	\wedge 1 1 1 1 $\wedge\vee$	ZIELONY	 + 

6.2 - USUWANIE WSZYSTKICH KODÓW UŻYTKOWNIKA

Aby usunąć wszystkie kody użytkownika wykonać procedurę opisaną poniżej:





OPIS	PRZYKŁA	KOLOR	SYGNA
Przytrzymać wciśnięty którykolwiek z przycisków, aby uaktywnić klawiaturę: wydłużony dźwięk sygnalizuje uaktywnienie.		NIEBIESKI	
Nacisnąć i przytrzymać wciśnięte, jednocześnie, przyciski \wedge i \vee aż do chwili gdy wyłączy się długi sygnał dźwiękowy i podświetlenie klawiatury pozostanie w kolorze niebieskim	$\wedge + \vee$ 5 sec. max	NIEBIESKI	
Wpisać kod master i nacisnąć na przycisk \vee	1 2 3 4 \vee	POMARAŃ CZOWY	 + 
Wpisać $\wedge\wedge\wedge\vee$	$\wedge\wedge\wedge\vee$	ZIELONY	 + 

UWAGA - Ustawiona liczba cyfr jest utrzymywana:

3 cyfry = 1 2 3; 4 cyfry = 1 2 3 4; 5 cyfr = 1 2 3 4 5; 6 cyfr = 1 2 3 4 5 6

7 - PRZYWRACANIE PARAMETRÓW FABRYCZNYCH

Procedura ta umożliwi przywrócenie wszystkich parametrów, łącznie z kodem administratora, do wartości domyślnych. Powiązanie z odbiornikiem, w takim wypadku, zostaje utracone i należy ponownie je wykonać.

Usunąć antenę ze wspornika ściennego poprzez odkręcenie śruby w części dolnej			
Uaktywnić klawiaturę cyfrową dotykając dowolnego przycisku		NIEBIESKI	
W przeciągu 5", za pomocą cienkiego pręcika (o średnicy maks 1 mm), nacisnąć i przytrzymać wciśnięty (przez około 3") przycisk P znajdujący się w tylnej części klawiatury, aż do chwili gdy kolor zmieni się na ŻÓŁTY i włączy się długi sygnał dźwiękowy		ŻÓŁTY	

Po sygnale dźwiękowym klawiatura wysyła swój unikatowy kod przez 35". W tym czasie można wykonać zapisanie w pamięci odbiornika.

W takich warunkach parametry i hasło zostały przywrócone do wartości domyślnych.

8 - UTYLIZACJA

Komponenty opakowania (karton, tworzywa sztuczne, itp.), odpowiednio oddzielone, muszą być usunięte do odpowiednich pojemników. Komponenty, z których składa się urządzenie, jak karty elektroniczne, części metalowe, baterie, itp. muszą być oddzielone i przekazane do punktów selektywnej zbiórki odpadów.

Do celu utylizacji przestrzegać norm obowiązujących w kraju, gdzie system był zainstalowany
NIE POZOSTAWIAĆ W ŚRODOWISKU!



1

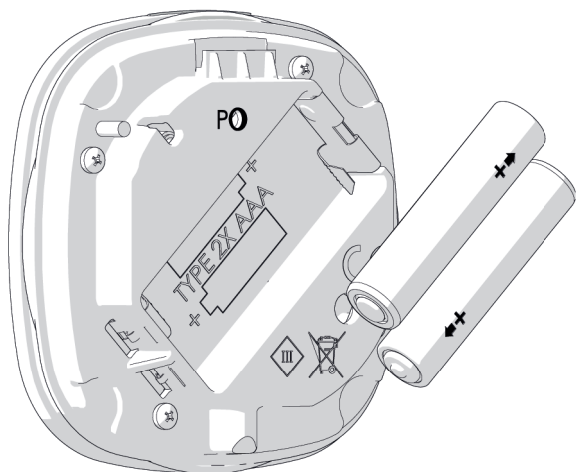

DICHIARAZIONE  DI CONFORMITA'
 DECLARATION OF CONFORMITY

Il sottoscritto Nicola Michelin, Amministratore Delegato dell'azienda
The undersigned Nicola Michelin, General Manager of the company

Key Automation srl, via Meucci 23, 30027 San Donà di Piave (VE) – ITALIA

dichiara che il prodotto tipo:
declares that the product type:

EGKTR1
Tastiera touch via radio 433,92 MHz
433,92 MHz wireless touch keypad

Models:
Models:

900EGKTR1

E' conforme a quanto previsto dalle seguenti direttive comunitarie:
Complies with the following community (EC) regulations:

Direttiva macchine / Machinery Directive 2006/42/EC
Direttiva bassa tensione / Low voltage Directive 2014/35/EU
Direttiva radiofrequenza / RED Directive 2014/53/EU
Direttiva RoHS / RoHS Directive 2011/65/EU

Secondo quanto previsto dalle seguenti norme armonizzate:
In accordance with the following harmonized standards regulations:

ETSI EN 301 489-1 V2.2.3, ETSI EN 301 489-3 V2.1.1
ETSI EN 300 220-1 V3.1.1, ETSI EN 300 220-2 V3.2.1
EN IEC 62368-1:2020 + A11:2020 + AC:2020
EN 62479:2010

Dichiara che la documentazione tecnica pertinente al prodotto è stata redatta conformemente a quanto previsto dalla direttiva 2006/42/CE Allegato VII parte B e verrà fornita a fronte di una richiesta adeguatamente motivata dalle autorità nazionali.
Declares that the technical documentation is compiled in accordance with the directive 2006/42/EC Annex VII part B and will be transmitted in response to a reasoned request by the national authorities.

San Donà di Piave (VE), 27/10/22

Amministratore Delegato
General Manager
Nicola Michelin



Key Automation S.r.l.
Via Meucci
30027 San Donà di Piave (VE)
P.IVA 03627650264 C.F. 03627650264
info@keyautomation.it

Capitale sociale 154.000 € i.v.
Reg. Imprese di Venezia 03627650264
REA VE 326953
<http://www.keyautomation.com/>

